

TTK 29 E / TTK 70 E

RO

**MANUAL DE UTILIZARE
DEZUMIDIFICATOR DE AER**



TROTEC

Cuprins

Indicații privind manualul de utilizare.....	2
Siguranță	2
Informații despre aparat	5
Transport și depozitare	6
Montare și instalare	7
Utilizarea	8
Erori și defecțiuni	11
Întreținere	13
Anexă tehnică	17
Evacuare la deșeurile	22

Indicații privind manualul de utilizare

Simboluri



Pericol

Acest simbol vă avertizează că există pericole pentru viața și sănătatea persoanelor, din cauza gazelor extrem de inflamabile.



Avertisment privind tensiunea electrică

Acest simbol vă avertizează că există pericole pentru viața și sănătatea persoanelor, datorate tensiunii electrice.



Avertisment

Cuvântul de semnalizare indică o periclitate cu grad mediu de risc, care, dacă nu este evitată, poate avea ca urmare decesul sau o vătămare corporală gravă.



Precauție

Cuvântul de semnalizare indică o periclitate cu grad redus de risc, care, dacă nu este evitată, poate avea ca urmare o vătămare corporală redusă sau medie.

Indicație

Cuvântul de semnalizare indică informații importante (de ex. daune materiale), dar nu și pericole.



Info

Indicațiile cu acest simbol vă ajută să vă executați activitățile rapid și în siguranță.



Respectați instrucțiunile

Indicațiile cu acest simbol vă indică faptul că trebuie să țineți cont de manualul de utilizare.

Ediția actuală a manualului de utilizare și declarația de conformitate UE le puteți descărca de la următorul link:

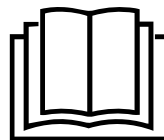

TTK 29 E



<https://hub.trotec.com/?id=39925>

TTK 70 E



<https://hub.trotec.com/?id=41850>

Siguranță

Citiți acest manual cu atenție înainte de punerea în funcțiune / utilizarea aparatului și păstrați întotdeauna manualul în imediata apropiere a locului de amplasare respectiv la aparat!



Avertisment

Citiți toate instrucțiunile de siguranță și indicațiile.

Neglijarea respectării instrucțiunilor de siguranță și indicațiilor poate conduce la electrocutare, incendiu și / sau vătămări corporale grave.

Păstrați toate instrucțiunile de siguranță și indicațiile pentru consultare ulterioară.

Aparatul poate fi utilizat de copii cu vârste începând de la 8 ani precum și de persoane cu capacități fizice, senzoriale sau mentale reduse ori de persoane neexperimentate și neinstruite, dacă sunt supravegheate sau dacă au fost instruite cu privire la utilizarea aparatului în condiții de siguranță și au înțeles pericolele care rezultă din această utilizare. A nu se lăsa la îndemâna copiilor. Curățarea și întreținerea nu trebuie executate în niciun caz de către copii nesupravegheați.

- Nu utilizați aparatul în încăperi cu pericol de explozie.
- Nu utilizați aparatul în atmosfere agresive.
- Amplasați aparatul în poziție verticală și stabilă.
- Lăsați aparatul să se usuce după o curățare umedă. Nu puneți aparatul în funcțiune în stare umedă.
- Nu exploatați sau operați aparatul cu mâinile umede sau ude.
- Nu expuneți aparatul la jeturi directe de apă.
- Nu introduceți niciodată obiecte sau extremități ale corpului în aparat.

- Nu acoperiți și nu transportați aparatul în timpul funcționării.
- Nu vă așezați pe aparat.
- Aparatul nu este o jucărie. Țineți la distanță copii și animalele. Utilizați aparatul numai sub supraveghere.
- Înaintea oricărei utilizări, verificați aparatul, accesoriile și elementele sale de racordare cu privire la eventuale deteriorări. Nu folosiți aparate și componente ale acestora defecte.
- Asigurați-vă că toate cablurile electrice aflate în afara aparatului sunt protejate împotriva deteriorărilor (de exemplu contra animalelor). Nu folosiți niciodată aparatul cu un cablu electric sau un racord de rețea deteriorat!
- Racordul electric trebuie să corespundă specificațiilor din capitolul Date tehnice.
- Conectați ștecherul de rețea la o priză de rețea protejată corespunzător.
- Alegeți prelungitoarele cablului de rețea luând în considerare puterea nominală a aparatului, lungimea cablului și destinația de utilizare. Desfășurați complet cablul prelungitor. Evitați suprasolicitarea electrică.
- Decuplați cablul de la priză înaintea efectuării lucrărilor de întreținere, îngrijire sau reparație la aparat, trăgând de ștecher.
- Opriți aparatul și deconectați cablul de rețea de la priza electrică, atunci când nu folosiți aparatul.
- Nu folosiți niciodată aparatul, în cazul în care constatați deteriorări la ștecher sau cablul de rețea.
În cazul în care cablul de alimentare de la rețea al acestui aparat este deteriorat, trebuie înlocuit de către producător sau de serviciul pentru clienți al acestuia sau de o altă persoană calificată, pentru a evita periclitări.
Cablurile de rețea defecte reprezintă un pericol serios pentru sănătate!
- La amplasarea aparatului, respectați distanțele minime față de pereți și obiecte, precum și condițiile de depozitare și exploatare, conform capitolului Date tehnice.
- Asigurați-vă că admisia aerului și evacuarea aerului sunt libere.
- Asigurați-vă că partea de aspirare este permanent curată și nu prezintă obiecte libere.
- Nu îndepărtați niciun simbol de siguranță, autocolant sau etichetă de pe aparat. Păstrați toate simbolurile de siguranță, autocolantele și etichetele în stare lizibilă.
- Transportați aparatul exclusiv în poziție verticală și cu rezervorul de condens respectiv furtunul de golire golit.
- Înainte de depozitare sau transport, goliți condensul acumulat. Nu-l consumați. Există pericol pentru sănătate!
- Amplasați aparatul numai în încăperi, în care nu este posibilă o acumulare a eventualelor scurgeri de agent frigorific.
- Amplasați aparatul numai în încăperi, în care nu există nicio sursă de aprindere permanentă (de exemplu flăcări deschise, un aparat cu gaz pornit sau un încălzitor electric).
- Aveți în vedere faptul că agentul frigorific este inodor.
- Instalați aparatul numai în conformitate cu prescripțiile naționale privind instalarea.
- Respectați prescripțiile naționale privind instalațiile de gaz.
- Instalați, utilizați și depozitați aparatul TTK 29 E / TTK 70 E numai într-o încăpere cu o suprafață mai mare de 4 m².
- Păstrați aparatul, astfel încât să nu fie posibilă apariția unor deteriorări mecanice.
- Aveți în vedere faptul că nu este permisă prezența unor surse de aprindere în canalele racordate.
- R290 este un agent frigorific conform cu prevederile europene privind mediul. Nu este permisă perforarea componentelor circuitului frigorific.
- Nu găuriți sau ardeți.
- Nu folosiți alte mijloace decât cele recomandate de producător, pentru a accelera procesul de dejivrare.
- Fiecare persoană, care lucrează la circuitul de agent frigorific, trebuie să poată prezenta un atestat de calificare profesională de la un oficiu de acreditare în domeniul industrial, care atestă competențele sale cu privire la manipularea în siguranță a agenților frigorifici pe baza unui procedeu recunoscut în industrie.
- Lucrările de service pot fi executate numai conform indicațiilor producătorului. Dacă pentru lucrările de întreținere și reparație este necesară asistență din partea altor persoane, persoana instruită cu privire la manevrarea agenților frigorifici inflamabili trebuie să supravegheze lucrările în permanență.
- Spațiile neventilate în care aparatul este instalat, exploatat sau depozitat, trebuie să fie construite în așa fel încât eventualele pierderi de agent frigorific să nu se acumuleze. Astfel se evită pericole de incendiu sau explozie, care pot apare în urma aprinderii agentului frigorific provocată de sobele electrice, plitele de gătit sau alte surse de aprindere.
- Întregul circuit al agentului frigorific este un sistem închis ermetic, care nu necesită întreținere și care trebuie întreținut respectiv reparat numai de către o firmă specializată în tehnica frigului și climatizării sau de către Trotec.



Instrucțiuni de siguranță pentru dezumidificator încărcate cu R290

Utilizarea conform destinației

Utilizați aparatul exclusiv pentru uscarea și dezumidificarea aerului din încăperi, cu respectarea datelor tehnice.

Aparatul poate fi utilizat suplimentar și ca uscător de rufe de cameră, pentru asistență la uscarea rufelor ude.

Utilizarea conform destinației include:

- dezumidificarea și uscarea:
 - camerelor de locuit, dormitoarelor, încăperilor de duș și pivnițelor
 - spălătoriilor, caselor de vacanță, rulotelor, ambarcațiunilor
- menținerea permanent uscată a:
 - depozitelor, arhivelor, laboratoarelor, garajelor
 - camerelor de baie, toaletelor și vestiarelor etc.

Utilizarea neconformă

Aparatul nu este destinat utilizării industriale.

- Nu instalați aparatul pe o suprafață udă respectiv inundată.
- Nu așezați obiecte, ca de exemplu piese de îmbrăcăminte, pe aparat.
- Nu utilizați aparatul în aer liber.
- Orice modificare constructivă precum și extindere sau reconstrucție arbitrară a aparatului sunt interzise.
- Se interzice un alt mod de funcționare sau o altă utilizare decât cea prezentată în acest manual. În cazul nerespectării acestei instrucțiuni, se anulează orice răspundere și dreptul de solicitare a garanției.

Calificarea personalului

Persoanele care utilizează acest aparat, trebuie:

- să fie conștiente de pericolele care apar la folosirea aparatelor electrice într-un mediu umed.
- să fi citit și înțeles manualul de utilizare, în special capitolul Siguranță.

Activitățile de întreținere care impun deschiderea carcasei pot fi executate numai de către o firmă specializată în tehnica frigului și climatizării sau de către Trotec.

Simboluri de siguranță și panouri indicatoare pe aparat

Indicație

Nu îndepărtați niciun simbol de siguranță, autocolant sau etichetă de pe aparat. Păstrați toate simbolurile de siguranță, autocolantele și etichetele în stare lizibilă.

Pe aparat sunt aplicate următoarele simboluri de siguranță și panouri indicatoare:

TTK 29 E / TTK 70 E

WARNING • WARNUNG • ATTENTION

DE Das Gerät muss in einem Raum mit einer Grundfläche größer als 4 m² aufgestellt, betrieben und gelagert werden.

EN Appliance shall be installed, operated and stored in a room with floor area larger than 4 m².

FR L'appareil doit être installé, utilisé et entreposé dans une pièce avec une surface supérieure à 4 m².



Respectați instrucțiunile

Acest simbol vă atrage atenția asupra faptului că trebuie să țineți cont de manualul de utilizare.



Respectați manualul de reparație

Lucrările de evacuare, întreținere și reparație la circuitul frigorific pot fi executate numai conform indicațiilor producătorului și de către persoane cu atestat de calificare profesională. Un manual de reparație corespunzător poate fi oferit de producător la cerere.

Pericole reziduale



Pericol

Agentul frigorific natural „propan” (R290)!

H220 – Gaz extrem de inflamabil.

H280 – Conține gaz sub presiune; poate exploda la încălzire.

P210 – A se feri de căldură, suprafețe fierbinți, scânteii, flăcări deschise precum și alte surse de aprindere. Nu fumați.

P377 – Incendiu provocat de gazul scurs: Nu stingeți, până când nu este posibilă eliminarea fără pericol a neetanșității.

P410+P403 – A se depozita într-un loc bine ventilat, ferit de radiația solară.



Avertisment privind tensiunea electrică

Lucrările la componentele electrice pot fi executate numai de o firmă specializată autorizată!



Avertisment privind tensiunea electrică

Înainte tuturor lucrărilor la aparat deconectați ștecherul de rețea de la priza de rețea!

Decuplați cablul de rețea de la priza de rețea, apucând de ștecher.



Avertisment

Acest aparat poate genera pericole, în cazul utilizării necorespunzătoare sau neconforme cu destinația, de către persoane neinstruite! Respectați calificările personalului!



Avertisment

Aparatul nu este o jucărie și nu trebuie să ajungă în mâinile copiilor.



Avertisment

Pericol de asfixiere
Nu depozitați ambalajul în mod neglijent. Acesta poate deveni o jucărie periculoasă pentru copii.

Indicație

Nu utilizați aparatul în fără filtrul de aer montat!
Fără filtru de aer, interiorul aparatului este puternic colmatat, astfel încât performanțele pot fi diminuate iar aparatul se poate deteriora.

Procedura în caz de urgență

1. Opriți aparatul.
2. În caz de urgență deconectați aparatul de la alimentare electrică: Decuplați cablul de conectare de la priza electrică, apucând de fișă.
3. Nu reconectați un aparat defect la racordul de rețea.

Informații despre aparat

Descrierea aparatului

Folosind principiul condensării, aparatul asigură o dezumidificare automată a aerului din încăperi.

Ventilatorul aspiră aerul umed din încăperea prin admisia aerului, prin filtrul de aer, vaporizator și condensatorul din spatele acestuia. La vaporizatorul rece, aerul din încăperea este răcit până sub punctul de condensare. Vaporii de apă conținuți în aer se precipită sub formă de condens respectiv chiciură pe lamelele vaporizatorului. Aerul dezumidificat și răcit este încălzit ușor la condensator și evacuat din nou. Aerul mai uscat astfel preparat se amestecă din nou cu aerul din încăperea. Datorită permanentei circulații a aerului din încăperea prin aparat, umiditatea aerului din încăperea în care este amplasat aparatul va fi redusă.

În funcție de temperatura și umiditatea relativă a aerului, apa condensată picură în permanență sau numai pe durata fazelor de condensare periodică, prin racordul de golire integrat, în rezervorul de condens aflat dedesubt. Acesta este dotat cu un flotor pentru măsurarea nivelului de umplere.

Aparatul este prevăzut cu un panou de comandă pentru deservire și controlul funcționării.

Dacă se atinge nivelul maxim al rezervorului de condens sau dacă rezervorul de condens nu este introdus corect, se aprinde lampa de control pentru rezervorul de condens de pe panoul de comandă și se afișează un cod de eroare (consultați capitolul Elemente de comandă). Aparatul se oprește. Indicatoarele se sting numai la reintroducerea rezervorului de condens golit.

Opțional, apa de condens poate fi golită cu ajutorul unui furtun conectat la racordul de condens.

Aparatul permite o reducere a umidității relative a aerului până la cca. 35 %.

Aparatul poate fi utilizat suplimentar și ca uscător de lenjerie de cameră, pentru asistență la uscarea lenjeriei ude în spațiile de locuit sau spațiile de lucru.

Din cauza radiației termice dezvoltate în timpul funcționării, temperatura încăperii poate crește ușor.

Prezentarea aparatului

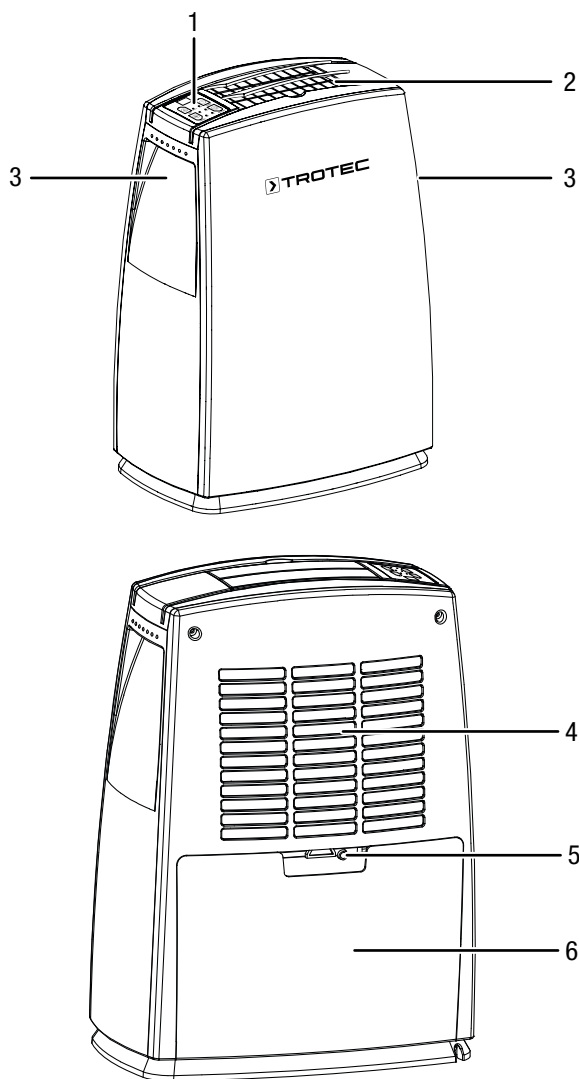

Nr.	Denumire
1	Panou de comandă
2	Evacuare aer
3	Mâner
4	Admisie aer
5	Racord pentru furtunul de golire a condensului
6	Rezervor de condens

Transport și depozitare

Indicație

Dacă depozitați sau transportați necorespunzător aparatul, acesta poate fi deteriorat.

Țineți cont de informațiile cu privire la transportul și depozitarea aparatului.

Transport

Pentru un transport mai facil, aparatul este prevăzut cu un mâner.

Respectați următoarele indicații **înaintea** fiecărei transportări:

- Opriți aparatul.
- Decuplați cablul de rețea de la priza de rețea, apucând de ștecher.
- Nu folosiți cablul de rețea pe post de șnur de tractare.
- Goliți condensul rămas în aparat și în furtunul de golire a condensului (consultați capitolul Întreținere).

Respectați următoarele indicații **după** fiecare transportare:

- Amplasați aparatul vertical după transportare.
- Lăsați aparatul să stea 12 până la 24 ore, pentru a permite acumularea agentului frigorific în compresor. Reporniți aparatul numai după 12 până la 24 de ore! În caz contrar, compresorul poate fi avariat iar aparatul nu va mai funcționa. În acest caz se pierde drepturile de garanție.

Depozitare

Respectați următoarele indicații **înaintea** fiecărei depozitări:

- Goliți condensul rămas în aparat și în furtunul de golire a condensului (consultați capitolul Întreținere).
- Goliți și curățați rezervorul de condens sau furtunul de golire a condensului înaintea depozitării.
- Decuplați cablul de rețea de la priza de rețea, apucând de ștecher.

Când nu folosiți aparatul, respectați următoarele condiții de depozitare:

- Depozitați aparatul numai într-o încăpere cu o suprafață mai mare de 4 m².
- mediu uscat și protejat împotriva înghețului și căldurii
- în poziție verticală într-un loc ferit de praf și radiația solară directă
- eventual protejat cu o învelitoare împotriva pătrunderii prafului
- nu așezați alte aparate sau obiecte pe aparat, pentru a evita deteriorarea acestuia

Montare și instalare

Furnitură

- 1 x aparat
- 1 x filtru de aer
- 1 x manual

Despachetarea aparatului

1. Deschideți ambalajul de carton și scoateți aparatul.
2. Îndepărtați complet ambalajul de pe aparat.
3. Desfășurați complet cablul de rețea. Aveți grijă să nu fie deteriorat cablul de rețea și nu-l deteriorați la desfășurare.

Punerea în funcțiune

Respectați la amplasarea aparatului distanțele minime față de pereți, conform indicațiilor din capitolul Date tehnice.

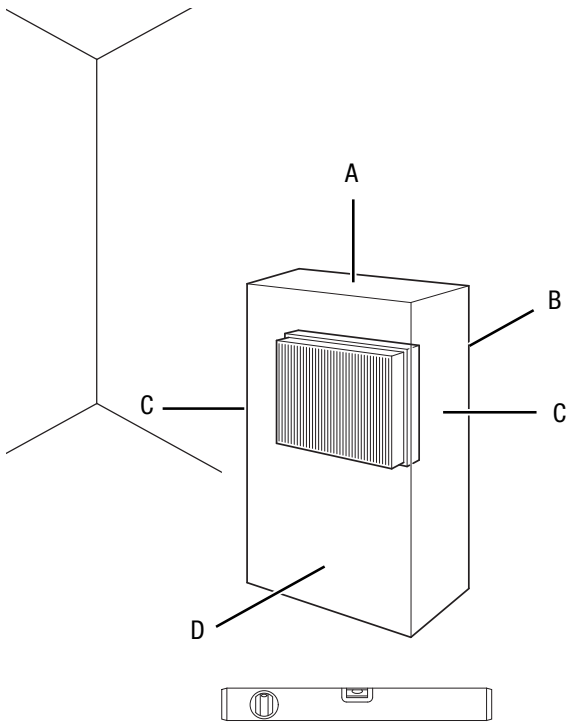

- Înainte de repunerea în funcțiune a aparatului, verificați starea cablului de alimentare. Dacă aveți dubii cu privire la starea ireproșabilă a acestuia, contactați serviciul pentru clienți.
- Amplasați aparatul numai în încăperi, în care nu este posibilă o acumulare a eventualelor scurgeri de agent frigorific.
- Amplasați aparatul numai în încăperi, în care nu există nicio sursă de aprindere permanentă (de exemplu flăcări deschise, un aparat cu gaz pornit sau un încălzitor electric).
- Amplasați aparatul în poziție verticală și stabilă.
- Evitați locurile cu risc de împiedicare la pozarea cablului de rețea sau a altor cabluri electrice, în special la amplasarea aparatului în centrul încăperii. Folosiți punți pentru cabluri.

- Asigurați-vă că ați derulat respectiv desfășurat complet cablurile prelungitoare.
- La amplasarea aparatului păstrați o distanță suficientă față de sursele de căldură.
- Aveți grijă ca fluxul de aer să nu fie blocat de perdele sau alte obiecte.
- La amplasarea aparatului în special în zone umede, protejați aparatul local printr-un dispozitiv de protecție contra curenților reziduali (întrerupător de protecție FI) corespunzător normelor în vigoare.

Introducerea filtrului de aer

Indicație

Nu utilizați aparatul în fără filtrul de aer montat!

Fără filtru de aer, interiorul aparatului este puternic colmatat, astfel încât performanțele pot fi diminuate iar aparatul se poate deteriora.

- Înainte de pornire, asigurați-vă că filtrul de aer este instalat.

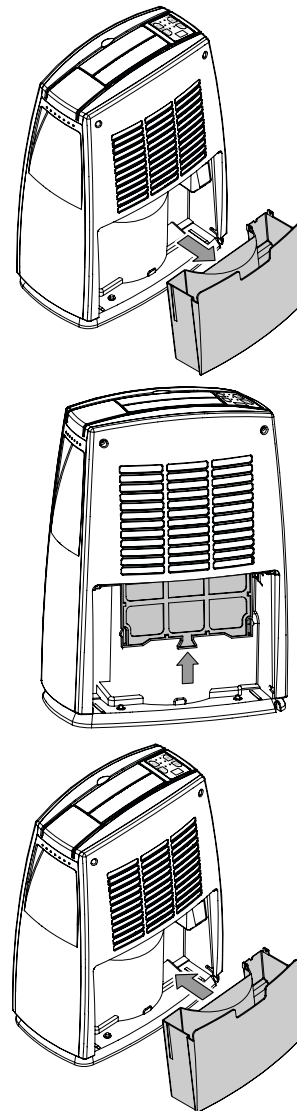

Deschiderea clapetelor de ventilație

- Înainte de pornirea aparatului, deschideți clapetele de ventilație de la aparat.

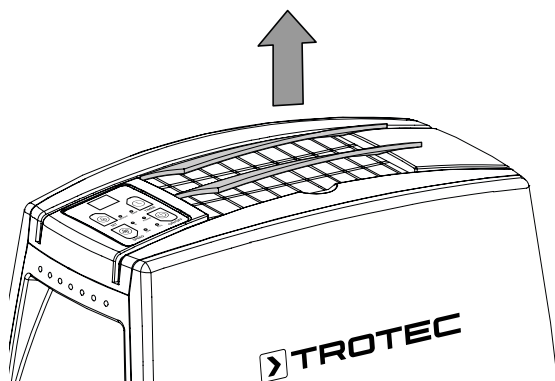

Introducerea rezervorului de condens

- Asigurați-vă că flotorul este introdus corect în rezervorul de condens.
- Asigurați-vă că rezervorul de condens este gol și introdus corect.

Conectarea cablului de rețea

- Conectați ștecherul de rețea la o priză de rețea protejată corespunzător.

Utilizarea

Indicații:

- Evitați să lăsați ușile și ferestrele deschise.
- Aparatul funcționează complet automat după pornire.
- Ventilatorul funcționează permanent în regim de dezumidificare, chiar și după atingerea valorii prescrise reglate, până la oprirea aparatului.

Elemente de comandă

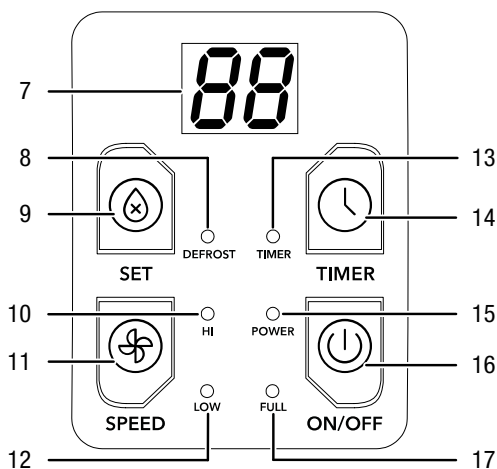

Nr.	Denumire	Semnificație
7	Afișaj cu segmente	Indicarea umidității relative actuale a aerului încăperii Indicarea umidității relative a aerului încăperii în timpul reglării

Nr.	Denumire	Semnificație
		Indicarea numărului de ore în timpul programării temporizatorului Afișarea regimului de funcționare
8	LED-ul DEFROST	Luminează când este activă dezghețarea automată
9	Butonul SET	Activarea regimului permanent (CO) Reglarea umidității relative a aerului încăperii (50 % până la 80 % umid. rel. în pași de 10 %) Activarea regimului confort (AU)
10	LED-ul HI	Viteză ridicată ventilator
11	Butonul SPEED	Reglarea vitezei ridicate sau reduse a ventilatorului
12	LED-ul LOW	Viteză redusă ventilator
13	LED-ul TIMER	Luminează când temporizatorul este activat
14	Butonul TIMER	Activează sau dezactivează funcția de temporizare
15	LED POWER	Luminează în timpul funcționării Clipește când este activă dezghețarea automată
16	Butonul ON/OFF	Buton de pornire/oprire: Pornirea sau oprirea aparatului
17	LED-ul FULL	Se aprinde atunci când rezervorul de condens este plin sau nu este introdus corect

Pornirea aparatului

După ce ați instalat și adus aparatul în stare operațională, în modul descris în capitolul Punere în funcțiune, puteți să-l porniți.

- Apăsăți butonul ON/OFF (16).
 - ⇒ Aparatul pornește în regimul de funcționare *Regim permanent*.
 - ⇒ LED-ul POWER (15) luminează.

Setarea regimurilor de funcționare

- Dezumidificare
- Regim permanent
- Regimul confort
- Funcție de uscare a rufelor

Dezumidificare

Aparatul funcționează până la atingerea umidității relative dorite a aerului. După aceasta, se oprește compresorul iar ventilatorul continuă să funcționeze. Dacă se depășește umiditatea relativă dorită a aerului încăperii, compresorul pornește din nou.

Umiditatea relativă dorită a aerului încăperii poate fi reglată în acest regim de funcționare în orice moment, domeniul de reglare fiind între 50 % și 80 % în pași de 10 %.

Reglarea umidității relative dorite a aerului din încăpere

Puteți modifica umiditatea relativă a aerului exclusiv în regimul de funcționare *Dezumidificare*.

1. Apăsăți butonul *SET* (9) în mod repetat, pentru a regla umiditatea relativă a aerului încăperii. Domeniul de reglare este între 50 % și 80 %, în pași de 10 %.
⇒ Umiditatea relativă dorită a aerului din încăpere este afișată circa 5 secunde pe afișajul cu segmente (7), apoi se afișează din nou umiditatea relativă actuală a aerului.

Reglarea vitezei ventilatorului

Prin intermediul acestei funcții puteți selecta între viteza redusă și ridicată a ventilatorului. Viteza ventilatorului poate fi setată numai în regimul de funcționare *Dezumidificare*.

1. Apăsăți butonul *SPEED* (11), pentru a selecta viteza dorită a ventilatorului.
⇒ LED-ul corespunzător *HI* (10) sau *LOW* (12) luminează.

Regim permanent

Aparatul dezumidifică aerul continuu și indiferent de umiditatea curentă a aerului. Umiditatea relativă dorită a aerului încăperii nu poate fi setată în acest regim de funcționare.

1. Apăsăți în mod repetat butonul *SET* (9), până când pe afișajul cu segmente (7) apare *CO*.
⇒ Este selectat regimul de funcționare *Regim permanent*.



Info

În regim permanent poate fi conectat furtunul de golire a condensului, pentru a evacua continuu apa de condens rezultată.

Regimul confort

Regimul confort asigură o umiditate plăcută a aerului într-un interval de la 50 % până la 60 %. Aparatul reglează automat o umiditate confortabilă a aerului, între valorile 50 % – 55 % – 60 %, în funcție de temperatura încăperii.

Reglarea manuală a umidității relative aerului încăperii nu este posibilă în acest regim de funcționare.

1. Apăsăți în mod repetat butonul *SET* (9), până când pe afișajul cu segmente (7) apare *AU*.
⇒ Este selectat regimul de funcționare *Regim confort*.

Reglarea temporizatorului (Timer)

Puteți programa temporizatorul să pornească sau să oprească aparatul după un număr de ore predefinit (maximum 24).

Temporizatorul poate fi programat în pași de 1 h (0 până la 24 h).

Temporizatorul poate fi setat în toate regimurile de funcționare.

Puteți activa funcția când aparatul este pornit sau oprit.

Indicație

Aparatul nu trebuie lăsat să funcționeze nesupravegheat într-o încăpere cu acces liber, atunci când este activ temporizatorul.

Pornirea automată

✓ Aparatul este oprit.

1. Apăsăți butonul *TIMER* (14), pentru a programa pornirea automată.
⇒ LED-ul *TIMER* (13) este aprins.
⇒ Afișajul cu segmente (7) indică numărul de ore rămase până la pornirea automată. Standard: 0.0
2. Apăsăți în mod repetat butonul *TIMER* (14), până când este reglat numărul de ore dorit până la pornirea automată.
⇒ Numărul de ore este afișat pe afișajul cu segmente (7) timp de cca. 5 s. Apoi este afișată umiditatea relativă actuală a aerului încăperii.
⇒ Temporizatorul este setat la numărul dorit de ore.
⇒ Aparatul pornește după intervalul de timp predefinit.

Oprirea automată

✓ Aparatul este pornit.

1. Apăsăți butonul *TIMER* (14), pentru a programa oprirea automată.
⇒ LED-ul *TIMER* (13) luminează.
⇒ Afișajul cu segmente (7) indică numărul de ore rămase până la oprirea automată. Standard: 0.0
2. Apăsăți în mod repetat butonul *TIMER* (14), pentru a selecta numărul de ore dorit până la oprirea automată.
⇒ Numărul de ore este afișat pe afișajul cu segmente (7) timp de cca. 5 s. Apoi este afișată umiditatea relativă actuală a aerului încăperii.
3. Aparatul funcționează până la scurgerea perioadei predefinite până la oprire sau până la oprirea manuală a acestuia.
⇒ Temporizatorul este setat la numărul dorit de ore.
⇒ Aparatul se oprește după intervalul de timp predefinit.

Indicație

Puteți dezactiva pornirea și oprirea automată, prin resetarea numărului de ore respectiv la 0 sau prin pornirea respectiv oprirea manuală a aparatului. Rezervorul de condens plin poate opri aparatul și înainte de scurgerea orelor reglate pe temporizator.

Funcția de oprire automată

Dacă rezervorul de condens este plin sau nu este introdus corect, aparatul se oprește automat.

Funcționarea cu furtun conectat la racordul de condens

Pentru utilizarea mai îndelungată în regim permanent sau dezumidificarea nesupravegheată, trebuie racordat la aparat un furtun de golire a condensului adecvat.

- ✓ Furnitura include un furtun adecvat (diametru: 1/2").
- ✓ Aparatul este oprit.

1. Scoateți rezervorul de condens din aparat.

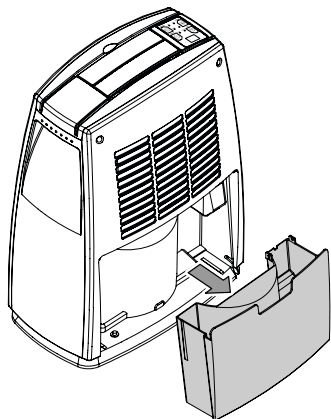

2. Introduceți un capăt al furtunului pe racordul de furtun.

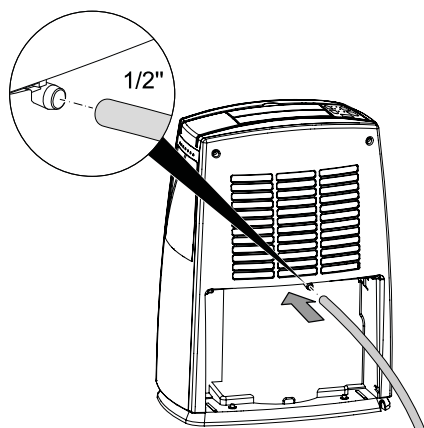

3. Reintroduceți rezervorul de condens.

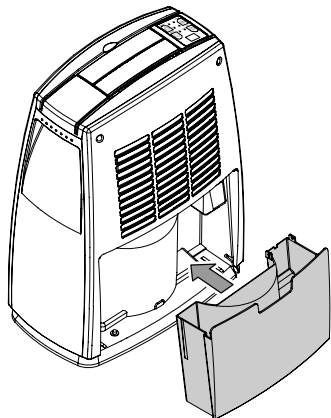

4. Introduceți celălalt capăt al furtunului într-o scurgere adecvată (de exemplu o gură de scurgere sau un rezervor colector suficient de mare). Aveți grijă ca furtunul să nu fie îndoit.

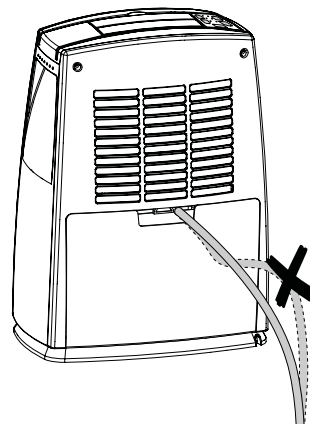

Scoateți furtunul, atunci când doriți să colectați din nou condensul prin intermediul rezervorului de condens. Lăsați furtunul să se usuce înainte de depozitare.

Dezghețarea automată

La temperaturi ambiante scăzute, condensatorul poate fi acoperit de gheață în timpul dezumidificării. Aparatul execută în acest caz o dezghețare automată. În timpul fazei de dezghețare, dezumidificarea este întreruptă pentru scurt timp. Ventilatorul continuă să funcționeze.

LED-ul *DEFROST* (8) luminează.

Durata dezghețării poate varia. **Nu** opriți aparatul în timpul procesului de dezghețare automată. **Nu** deconectați ștecherul de rețea de la priza de rețea.

Uscarea rufelor

Aparatul poate fi utilizat suplimentar și ca uscător de lenjerie de cameră, pentru asistență la uscarea lenjeriei ude în spațiile de locuit sau spațiile de lucru.

La poziționarea aparatului sau a unui uscător pentru rufe respectați distanțele minime indicate în datele tehnice.

Pentru uscarea lenjeriei trebuie preselecțate următoarele valori:

- Uscat pentru depozitare în dulap = 46 % umiditate relativă a aerului
- Umed pentru călcat = 58 % umiditate relativă a aerului
- Ușor uscat = 65 % umiditate relativă a aerului

Dacă este cazul, folosiți un aparat de măsură pentru măsurarea umidității aerului.

Scoaterea din funcțiune



Avertisment privind tensiunea electrică

Nu atingeți ștecherul de rețea cu mâinile umede sau ude.

- Opriți aparatul.

- Decuplați cablul de rețea de la priza de rețea, apucând de ștecher.
- Îndepărtați furtunul de golire a apei de condens, dacă este cazul, precum și lichidul rămas în acesta.
- Goliți rezervorul de condens dacă este cazul.
- Curățați aparatul conform indicațiilor din capitolul Întreținere.
- Depozitați aparatul conform indicațiilor din capitolul Depozitare.

Erori și defecțiuni

Aparatul a fost verificat de mai multe ori pe durata procesului de producție în privința funcționării ireproșabile. Dacă apar totuși defecțiuni în funcționare, verificați aparatul conform listei următoare.

Aparatul nu pornește:

- Verificați racordul la rețea.
- Verificați cablul de alimentare și ștecherul de rețea cu privire la deteriorări.
- Verificați siguranța de rețea de la locul instalării.
- Verificați nivelul de umplere al rezervorului de condens, goliți-l dacă este cazul. LED-ul *FULL* (17) nu trebuie să fie aprins.
- Verificați poziția corectă a rezervorului de condens.
- Verificați temperatura încăperii. Respectați zona de lucru admisă a aparatului, conform datelor tehnice. Eventual, aparatul nu pornește datorită temperaturii ambiante prea reduse ($< 5\text{ }^{\circ}\text{C}$).
- Așteptați 10 minute, înainte de a reporni aparatul. Dacă aparatul nu pornește, dispuneți executarea unei verificări electrice de către o firmă specializată sau de către Trotec.

Aparatul funcționează, dar nu se formează condens:

- Verificați gradul de murdărire al flotorului din rezervorul de condens. Curățați rezervorul de condens dacă este necesar. Flotorul trebuie să fie mobil.
- Verificați temperatura încăperii. Respectați zona de lucru admisă a aparatului, conform datelor tehnice. Eventual, aparatul nu pornește datorită temperaturii ambiante prea reduse ($< 5\text{ }^{\circ}\text{C}$).
- Asigurați-vă că umiditatea relativă a aerului din încăperea corespunde datelor tehnice.
- Verificați umiditatea relativă preselectată a aerului din încăperea. Umiditatea aerului din încăperea de amplasare trebuie să fie mai mare decât intervalul selectat.
- Verificați gradul de murdărire al filtrului de aer. Dacă este necesar curățați respectiv înlocuiți filtrul de aer.
- Verificați dacă aparatul funcționează în *regimul confort*. Compresorul se decuplează aici automat, dacă umiditatea relativă a aerului este mai mică de 50 %.

- Verificați gradul de murdărire al condensatorului din exterior (consultați capitolul Întreținere). Dispuneți curățarea condensatorului murdar de către o firmă specializată sau de către Trotec.
- Aparatul execută eventual o dezghețare automată. În timpul dezghețării automate nu are loc dezumidificarea.

Aparatul este zgomotos respectiv vibrează:

- Verificați dacă aparatul este amplasat vertical și stabil.

Prezintă scurgeri de condens:

- Verificați aparatul cu privire la neetanșeități.

Compresorul nu pornește:

- Verificați temperatura încăperii. Respectați zona de lucru admisă a aparatului, conform datelor tehnice. Eventual, aparatul nu pornește datorită temperaturii ambiante prea reduse ($< 5\text{ }^{\circ}\text{C}$).
- Asigurați-vă că umiditatea relativă a aerului din încăperea corespunde datelor tehnice.
- Verificați umiditatea relativă preselectată a aerului din încăperea. Umiditatea aerului din încăperea de amplasare trebuie să fie mai mare decât intervalul selectat.
- Verificați dacă aparatul funcționează în *regimul confort*. Compresorul se decuplează aici automat, dacă umiditatea relativă a aerului este mai mică de 50 %.
- Verificați dacă s-a declanșat protecția contra supraîncălzirii a compresorului. Deconectați aparatul de la rețeaua de alimentare și lăsați-l să se răcească pentru circa 10 minute, înainte de a-l conecta la loc la rețeaua de alimentare.
- Aparatul execută eventual o dezghețare automată. În timpul dezghețării automate nu are loc dezumidificarea.

Aparatul se încălzește excesiv, este zgomotos respectiv prezintă pierderi de putere:

- Verificați gradul de murdărire al admisiilor de aer și al filtrului de aer. Îndepărtați murdăria exterioară.
- Verificați gradul de murdărire a aparatului din exterior (consultați capitolul Întreținere). Dispuneți curățarea interiorului murdar al aparatului de către o firmă specializată în tehnica frigului și climatizării sau de către Trotec.

Indicație

Așteptați cel puțin 3 minute după toate lucrările de întreținere și reparație. Reporniți aparatul numai după aceea.

Aparatul dumneavoastră nu funcționează ireproșabil după verificări?

Contactați serviciul de asistență a clienților. Eventual duceți aparatul pentru reparație la o firmă specializată în tehnica frigului și climatizării sau la Trotec.

Coduri de eroare

Pe afișajul cu segmente (7) pot fi afișate următoarele mesaje de eroare:

Cod de eroare	Cauză	Remediu
E1	Scurtcircuit la senzorul de temperatură și la placa cu circuite imprimate.	Contactați serviciul pentru clienți.
E2	Scurtcircuit între țeava de cupru a senzorului de temperatură și cablajul plăcii cu circuite imprimate.	Contactați serviciul pentru clienți.

Întreținere

Intervale de întreținere

Interval de întreținere și îngrijire	înaintea fiecărei puneri în funcțiune	la nevoie	cel puțin la fiecare 2 săptămâni	cel puțin la fiecare 4 săptămâni	cel puțin la fiecare 6 luni	cel puțin anual
Verificați orificiile de aspirare și evacuare cu privire la murdărie și corpuri străine, curățați-le dacă este cazul	X			X		
Efectuați o curățare exterioară		X				X
Verificați vizual interiorul aparatului cu privire la murdărie		X				X
Verificați filtrul de aer cu privire la murdărie și corpuri străine, curățați respectiv înlocuiți după caz	X		X			
Schimbați filtrul de aer					X	
Verificați dacă există deteriorări	X					
Verificați șuruburile de fixare		X				X
Efectuați o probă de funcționare						X
Golire rezervor de condens și/sau furtun de golire		X				

Proces-verbal de întreținere și îngrijire

Tip aparat:

Număr aparat:

Interval de întreținere și îngrijire	1	2	3	4	5	6	7	8	9	10	11	12	13	14	15	16
Verificați orificiile de aspirare și evacuare cu privire la murdărie și corpuri străine, curățați-le dacă este cazul																
Efectuați o curățare exterioară																
Verificați vizual interiorul aparatului cu privire la murdărie																
Verificați filtrul de aer cu privire la murdărie și corpuri străine, curățați respectiv înlocuiți după caz																
Schimbați filtrul de aer																
Verificați dacă există deteriorări																
Verificați șuruburile de fixare																
Efectuați o probă de funcționare																
Golire rezervor de condens și/sau furtun de golire																
Observații																

1. Data:	2. Data:	3. Data:	4. Data:
Semnătura:	Semnătura:	Semnătura:	Semnătura:
5. Data:	6. Data:	7. Data:	8. Data:
Semnătura:	Semnătura:	Semnătura:	Semnătura:
9. Data:	10. Data:	11. Data:	12. Data:
Semnătura:	Semnătura:	Semnătura:	Semnătura:
13. Data:	14. Data:	15. Data:	16. Data:
Semnătura:	Semnătura:	Semnătura:	Semnătura:

Activități înainte de începerea întreținerii



Avertisment privind tensiunea electrică

Nu atingeți ștecherul de rețea cu mâinile umede sau ude.

- Opriți aparatul.
- Decuplați cablul de rețea de la priza de rețea, apucând de ștecher.



Avertisment privind tensiunea electrică

Activitățile care impun deschiderea carcasei pot fi executate numai de către firme de specialitate autorizate sau de către Trotec.

Circuitul de agent frigorific



Pericol

Agentul frigorific natural „propan” (R290)!

H220 – Gaz extrem de inflamabil.

H280 – Conține gaz sub presiune; poate exploda la încălzire.

P210 – A se feri de căldură, suprafețe fierbinți, scânteii, flăcări deschise precum și alte surse de aprindere. Nu fumați.

P377 – Incendiu provocat de gazul scurs: Nu stingeți, până când nu este posibilă eliminarea fără pericol a neetanșeității.

P410+P403 – A se depozita într-un loc bine ventilat, ferit de radiația solară.

- Întregul circuit al agentului frigorific este un sistem închis ermetic, care nu necesită întreținere și care trebuie întreținut respectiv reparat numai de către o firmă specializată în tehnica frigului și climatizării sau de către Trotec.

Simboluri de siguranță și panouri indicatoare pe aparat

Verificați în mod regulat simbolurile de siguranță și panourile indicatoare de pe aparat. Înlocuiți simbolurile de siguranță ilizibile!

Curățarea carcasei

Curățați carcasa cu o lavetă umectată, moale, fără scame. Aveți grijă să nu pătrundă umezeală în carcasă. Asigurați-vă că umiditatea nu poate intra în contact cu componentele electrice. Nu folosiți pentru umectarea lavetei detergenți agresivi, cum ar fi sprayuri de curățare, solvenți, detergenți cu alcool sau substanțe abrazive.

Verificați vizual interiorul aparatului cu privire la murdărie

1. Îndepărtați filtrul de aer.
2. Luminați cu o lanternă în orificiile aparatului.
3. Verificați interiorul aparatului cu privire la murdărie.
4. Dacă observați un strat gros de praf, dispuneți curățarea interiorului aparatului de către o firmă specializată în tehnica frigului și climatizării sau de către Trotec.
5. Reintroduceți filtrul de aer.

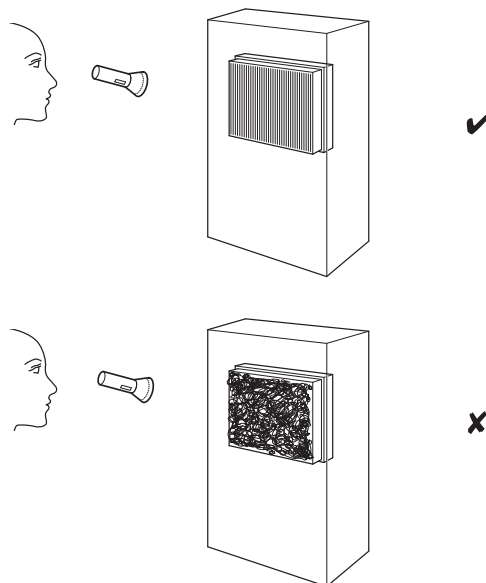

Curățarea filtrului de aer

Indicație

Asigurați-vă că filtrele de aer nu sunt uzate sau deteriorate. Colțurile și muchiile filtrelor de aer nu trebuie să fie deformate sau rotunjite. Înainte de reintroducerea filtrelor de aer, asigurați-vă că acestea sunt intacte și uscate!

Filtrele de aer trebuie curățate de îndată ce se murdăresc. Acest lucru se manifestă, de exemplu, prin performanțe reduse (consultați capitolul Erori și defecțiuni).

1. Scoateți rezervorul de condens din aparat.

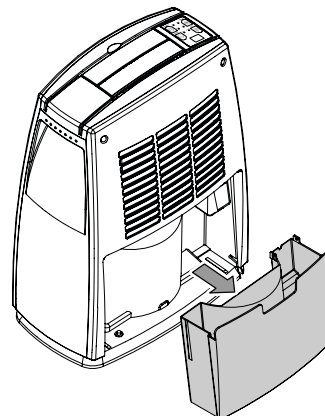

2. Scoateți filtrul de aer din aparat.

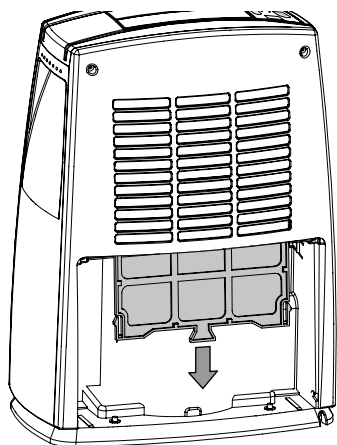

3. Curățați filtrul cu o lavetă umectată, moale, fără scame. Dacă filtrul este foarte murdar, curățați-l cu apă caldă amestecată cu un detergent neutru.

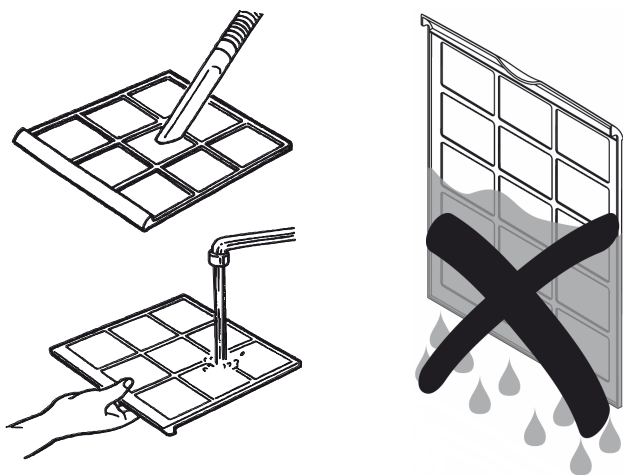

4. Lăsați filtrul să se usuce complet. Nu introduceți în aparat un filtru umed!
5. Reintroduceți filtrul de aer în aparat.

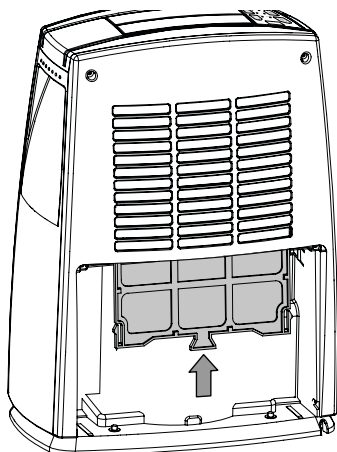

6. Reintroduceți rezervorul de condens în aparat. Nu deteriorați flotorul la introducerea și scoaterea rezervorului de condens. Aveți grijă cu această ocazie ca flotorul să fie poziționat corect. Aveți grijă cu această ocazie ca rezervorul de condens să fie introdus corect, în caz contrar aparatul nu poate fi repornit.

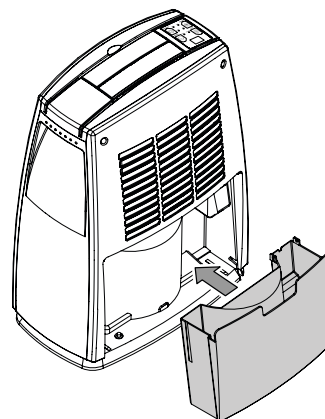

Goliți rezervorul de condens

Când rezervorul de condens este plin sau nu este introdus corect, aparatul dezactivează regimul de dezumidificare și se oprește. LED-ul *FULL* (17) luminează.

1. Scoateți rezervorul de condens din aparat.

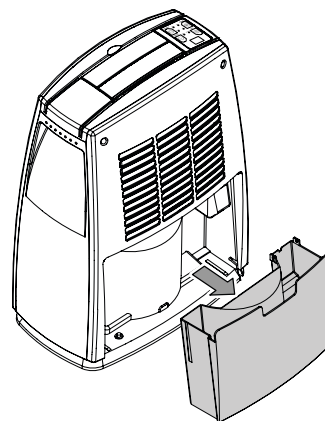

2. Goliți rezervorul de condens într-o scurgere sau în chiuvetă.

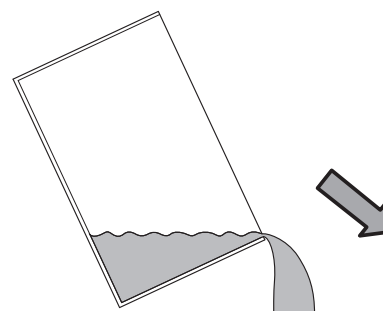

3. Spălați rezervorul cu apă curată. Curățați rezervorul cu un detergent neagresiv (nu folosiți detergent de spălat vase!).
4. Reintroduceți rezervorul de condens în aparat. Nu deteriorați flotorul la introducerea și scoaterea rezervorului de condens.
 - ⇒ Asigurați-vă că flotorul este poziționat corect.
 - ⇒ Asigurați-vă că rezervorul de condens este introdus corect, în caz contrar aparatul nu poate fi repornit.

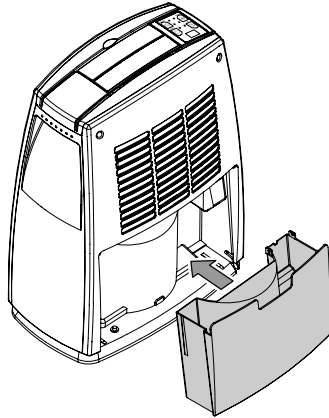

Activități după întreținere

Dacă doriți să continuați utilizarea aparatului:

- Lăsați aparatul să stea 12 până la 24 ore, pentru a permite acumularea agentului frigorific în compresor. Reporniți aparatul numai după 12 până la 24 de ore! În caz contrar, compresorul poate fi avariat iar aparatul nu va mai funcționa. În acest caz se pierd drepturile de garanție.
- Reconectați aparatul, prin introducerea fișei în priză.

Dacă nu utilizați aparatul o perioadă mai îndelungată:

- Depozitați aparatul conform indicațiilor din capitolul Depozitare.

Anexă tehnică
Date tehnice

Parametru	Valoare	
Model	TTK 29 E	TTK 70 E
Capacitate de dezumidificare max.	10 l / 24 h	20 l / 24 h
Debit de aer	110 m ³ /h	135 m ³ /h
Domeniu de funcționare (temperatură)	5 °C până la 35 °C	5 °C până la 35 °C
Presiune parte de aspirare	0,6 MPa	0,6 MPa
Presiune parte de evacuare	2,5 MPa	2,4 MPa
Presiune max. admisă	4 MPa	4 MPa
Conexiune la rețea	220-240 V / 50 Hz	220-240 V / 50 Hz
Putere consumată max.	190 W	420 W
Curent nominal	0,83 A	1,8 A
Agent frigorific	R-290	R-290
Cantitate de agent frigorific	45 g	68 g
Factor GWP	3	3
Echivalent CO ₂	0,000135 t	0,000204 t
Volum rezervor de condens	2,3 l	2,3 l
Nivel de presiune acustică (la distanță de 1 m)	42 dB(A)	46 dB(A)
Dimensiuni (lungime x lățime x înălțime)	220 x 365 x 490 mm	220 x 365 x 490 mm
Distanța minimă față de pereți și obiecte	A: sus: 50 cm B: spate: 50 cm C: lateral: 50 cm D: față: 50 cm	50 cm 50 cm 50 cm 50 cm
Greutate	11,5 kg	14,5 kg

Schemă electrică TTK 29 E

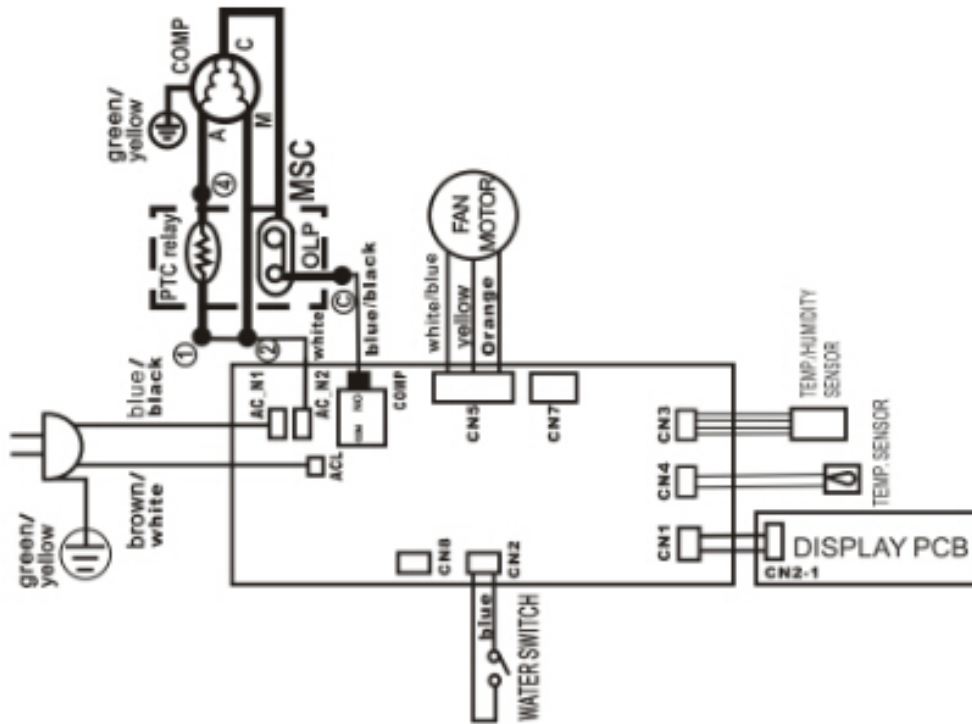

Schemă electrică TTK 70 E

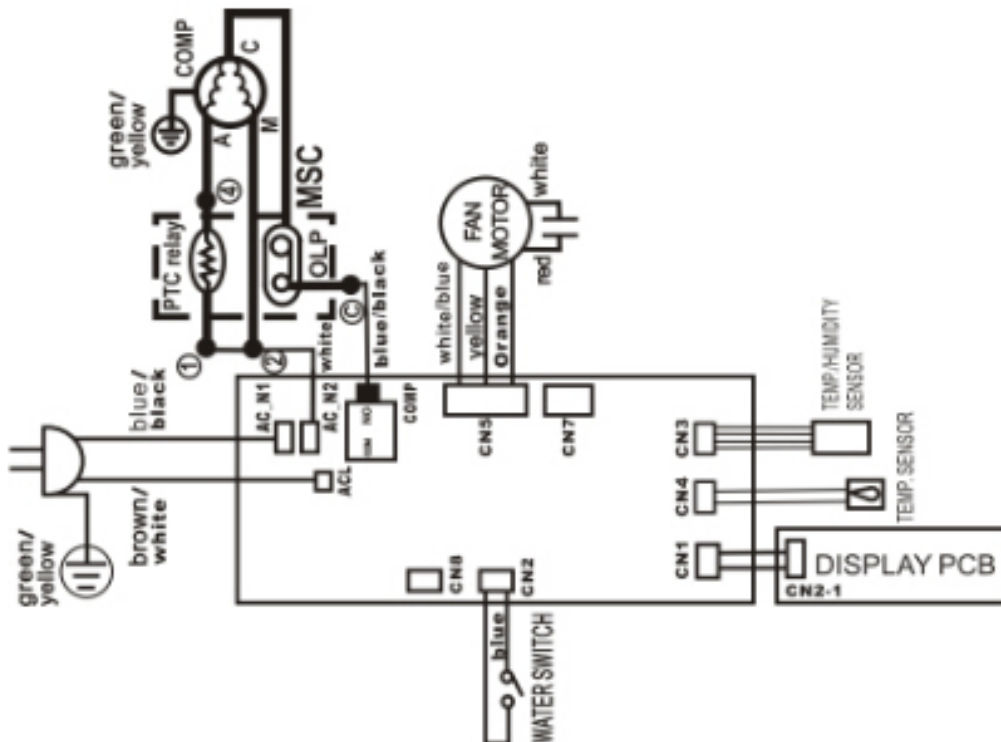

Vedere de ansamblu a pieselor de schimb TTK 29 E

Indicație: Numerele de poziție ale pieselor de schimb diferă de numerele de poziție ale componentelor folosite în cadrul manualului de utilizare.

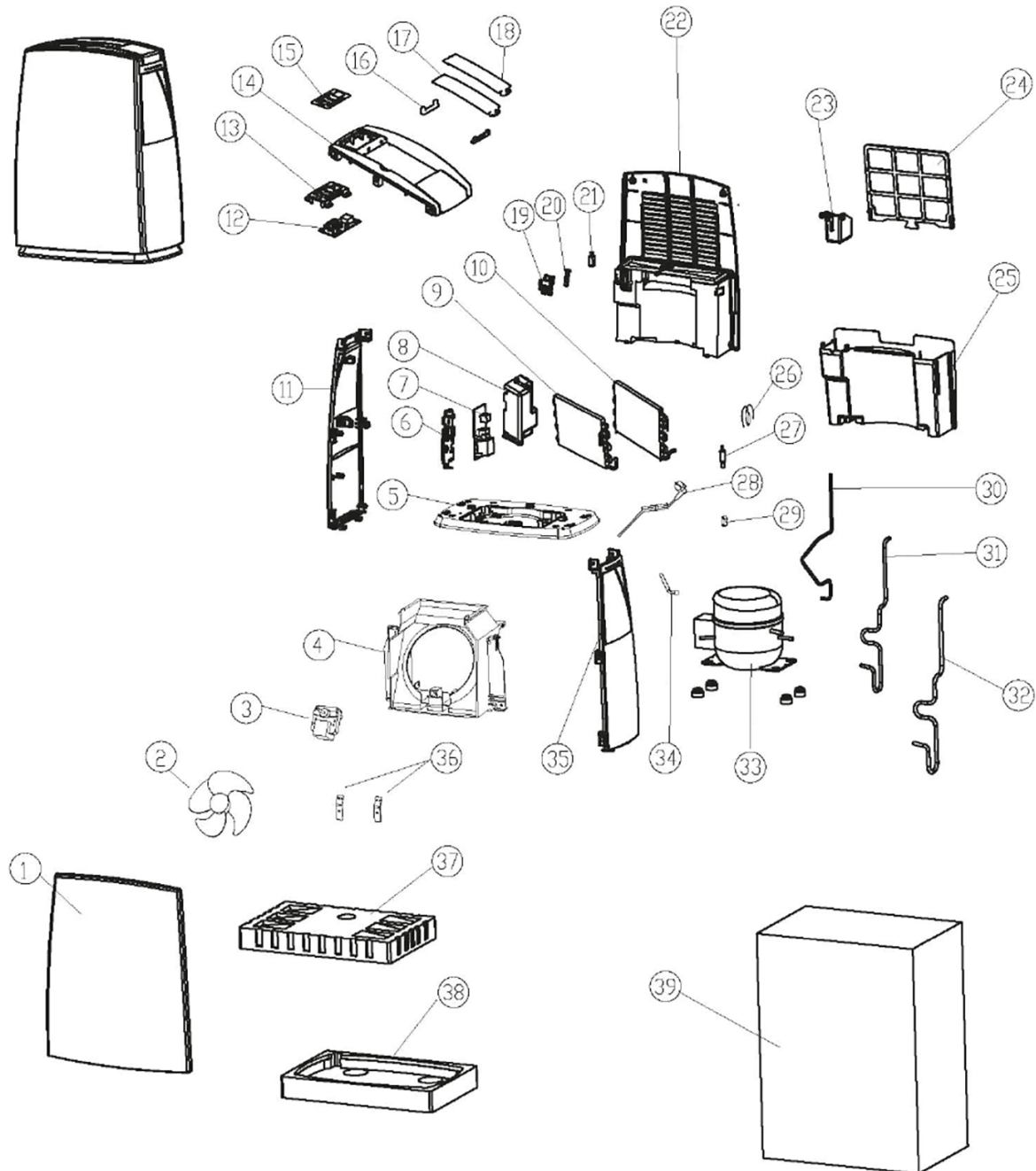

Lista pieselor de schimb ale aparatului TTK 29 E

NO.	SPARE PART	NO.	SPARE PART
1	Front panel	21	Microswitch
2	Blade	22	Back panel
3	Fan motor	23	Float
4	Air duct	24	Filter
5	Base	25	Water tank
6	Fender	26	Capillary
7	Main PCB	27	Strainer
8	Control box	28	Power cord
9	Condensor	29	Power cord Clip
10	Evaporator	30	High pressure tube
11	Left panel	31	Low pressure tube
12	Display PCB	32	Foam tube
13	Control Panel	33	Compressor
14	Top panel	34	Work tube
15	Control panel	35	Right panel
16	Connection plate	36	Axial fan motor bracket
17	Rear blade	37	Upper poly foam
18	Front blade	38	Down poly foam
19	Micro switch frame	39	Carton
20	Micro switch handle		Temperature humidity head

Vedere de ansamblu a pieselor de schimb TTK 70 E

Indicație: Numerele de poziție ale pieselor de schimb diferă de numerele de poziție ale componentelor folosite în cadrul manualului de utilizare.

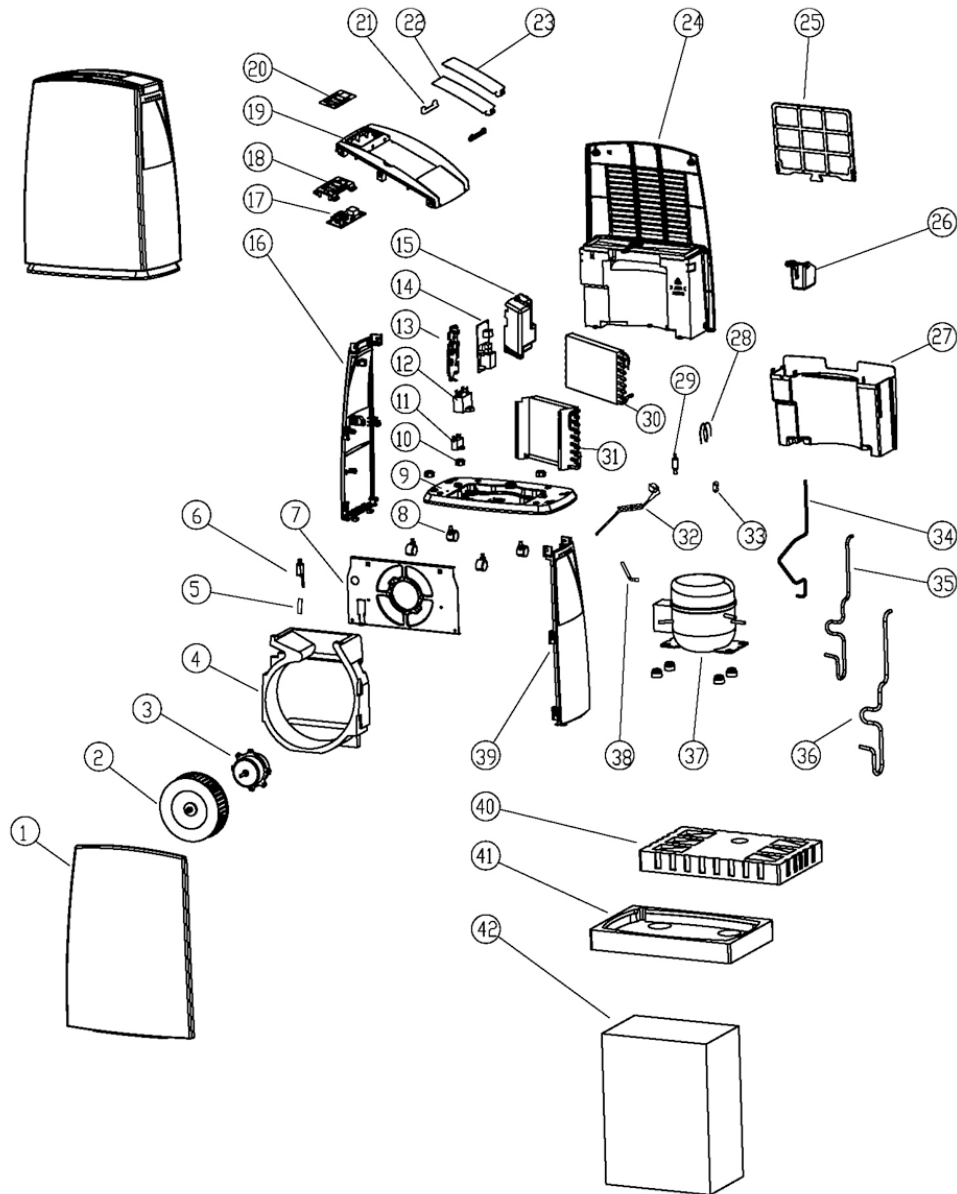

Lista pieselor de schimb ale aparatului TTK 70 E

NO.	SPARE PART	NO.	SPARE PART
1	Front panel	22	Rear blade
2	Rear blower	23	Front blade
3	Motor	24	Back panel
4	Air-Duct poly foam	25	Filter
5	Micro switch baffle	26	Float
6	Micro switch	27	Water tank
7	Motor bracket	28	Capillary
8	Wheel	29	Strainer
9	Base	30	Evaporator
10	Nut	31	Condensor
11	Capacitor	32	Power cord
12	Capacitor	33	Power cord clip
13	Fender	34	High pressure tube
14	Main PCB	35	Low pressure tube
15	Control box	36	Foam tube
16	Left panel	37	Compressor
17	Display PCB	38	Work tube
18	Control panel	39	Right panel
19	Top panel	40	Upper poly foam
20	Control panel	41	Down poly foam
21	Connection panel	42	Carton

Evacuare la deșuri



— Simbolul coșului de gunoi tăiat de pe un aparat electric sau electronic uzat indică faptul că nu este permisă evacuarea acestuia cu deșeurile menajere, la sfârșitul perioadei de viață.

Pentru returnarea gratuită sunt disponibile în apropiere puncte de colectare pentru aparate electrice și electronice uzate.

Adresele pot fi obținute de la primărie. Puteți să vă informați și de pe pagina noastră web www.trotec24.com cu privire la alte metode de returnare, puse la dispoziție de noi.

Prin colectarea separată a aparatelor electrice și electronice uzate se permite re folosirea, valorificarea materiilor prime respectiv alte forme de valorificare a aparatelor vechi precum și evitarea consecințelor negative asupra mediului și sănătății oamenilor ale evacuării la deșuri ale eventualelor substanțe periculoase conținute în aparate.

Lăsați eliminarea la deșuri în mod regulamentar, corespunzător legislației naționale, a agentului frigorific „propan” din aparat în seama firmelor cu certificare corespunzătoare (Catalogul european al tipurilor de deșuri 160504).

Trotec GmbH

Grebener Str. 7
D-52525 Heinsberg

☎ +49 2452 962-400

☎ +49 2452 962-200

✉ info@trotec.com

www.trotec.com