

**RO**

**MANUAL DE UTILIZARE**  
CONVECTOR ELEGANT DIN  
STICLĂ



**Cuprins**

<b>Indicații privind manualul de utilizare</b> .....	<b>1</b>
<b>Siguranță</b> .....	<b>2</b>
<b>Informații despre aparat</b> .....	<b>4</b>
<b>Transport și depozitare</b> .....	<b>5</b>
<b>Montare și instalare</b> .....	<b>5</b>
<b>Utilizare</b> .....	<b>9</b>
<b>Erori și defecțiuni</b> .....	<b>12</b>
<b>Întreținere</b> .....	<b>13</b>
<b>Anexă tehnică</b> .....	<b>13</b>
<b>Evacuare la deșeurii</b> .....	<b>16</b>

**Indicații privind manualul de utilizare****Simboluri****Avertisment privind tensiunea electrică**

Acest simbol vă avertizează că există pericole pentru viața și sănătatea persoanelor, datorate tensiunii electrice.

**Avertisment privind suprafețele fierbinți**

Acest simbol vă avertizează că există pericole pentru viața și sănătatea persoanelor, datorate suprafețelor fierbinți.

**Avertisment**

Cuvântul de semnalizare indică o periclitate cu grad mediu de risc, care, dacă nu este evitată, poate avea ca urmare decesul sau o vătămare corporală gravă.

**Precauție**

Cuvântul de semnalizare indică o periclitate cu grad redus de risc, care, dacă nu este evitată, poate avea ca urmare o vătămare corporală redusă sau medie.

**Indicație**

Cuvântul de semnalizare indică informații importante (de ex. daune materiale), dar nu și pericole.

**Info**

Indicațiile cu acest simbol vă ajută să vă executați activitățile rapid și în siguranță.

**Respectați instrucțiunile**

Indicațiile cu acest simbol vă indică faptul că trebuie să țineți cont de manualul de utilizare.

Ediția actuală a manualului de utilizare și declarația de conformitate UE le puteți descărca de la următorul link:



TCH 2000 E



<http://hub.trotec.com/?id=39555>

**Condiții legale**

Această publicație înlocuiește toate versiunile precedente. Reproducerea sub orice formă sau prelucrarea, multiplicarea ori distribuția cu ajutorul unor sisteme electronice a oricărei părți a prezentei publicații, fără aprobare în scris din partea Trotec GmbH & Co. KG, este interzisă. Ne rezervăm dreptul de a efectua modificări tehnice. Toate drepturile rezervate. Toate mărcile comerciale sunt utilizate fără a garanta disponibilitatea nerestricționată și respectând în principiu modul de scriere utilizat de producători. Toate mărcile comerciale sunt mărci înregistrate.

Ne rezervăm dreptul de a efectua modificări constructive în interesul unei îmbunătățiri curente a produsului, precum și modificări de formă și culoare.

Furnitura poate prezenta diferențe față de imaginile produsului. Prezentul document a fost întocmit cu atenția cuvenită.

Trotec GmbH & Co. KG nu își asumă nicio răspundere pentru eventuale erori sau omisiuni.

© Trotec GmbH & Co. KG

## Garanție și răspundere

Aparatul corespunde cerințelor fundamentale privind siguranța și sănătatea stipulate în normele UE aplicabile și a fost verificat de mai multe ori în fabrică în privința funcționării ireproșabile.

Dacă apar totuși defecțiuni în funcționare, care nu pot fi remediate cu ajutorul măsurilor din capitolul „Erori și defecțiuni”, vă rugăm să vă adresați vânzătorului sau partenerului dumneavoastră contractual.

În cazul revendicării garanției trebuie specificat numărul aparatului (vezi partea din spate a aparatului).

În cazul nerespectării indicațiilor producătorului, a cerințelor legale sau în urma efectuării unor modificări arbitrare asupra aparatelor, producătorul nu este responsabil pentru pagubele astfel rezultate. Intervențiile în aparat sau înlocuirea neautorizată a unor componente individuale poate afecta semnificativ siguranța electrică a acestui produs și conduce la anularea garanției. Este exclusă orice răspundere pentru pagubele materiale sau vătămările corporale care au fost provocate ca urmare a utilizării aparatului contrar indicațiilor din prezentul manual de utilizare. Ne rezervăm dreptul de a efectua modificări tehnice, fără o notificare prealabilă, asupra designului și construcției, impuse de permanenta dezvoltare și îmbunătățire a produselor.

Nu ne asumăm nicio răspundere pentru pagubele produse ca urmare a utilizării neconforme cu destinația. De asemenea, în acest caz sunt anulate orice pretenții pentru acordarea garanției.

## Siguranță

**Citiți acest manual cu atenție înainte de punerea în funcțiune / utilizarea aparatului și păstrați întotdeauna manualul în imediata apropiere a locului de amplasare respectiv la aparat!**



### Avertisment

**Citiți toate instrucțiunile de siguranță și indicațiile.**

Neglijarea respectării instrucțiunilor de siguranță și indicațiilor poate conduce la electrocutare, incendiu și / sau vătămări corporale grave.

**Păstrați toate instrucțiunile de siguranță și indicațiile pentru consultare ulterioară.**

Acest aparat poate fi utilizat de copii cu vârsta de peste 8 ani precum și de persoane cu capacități fizice, senzoriale sau mentale reduse ori de persoane neexperimentate și neinstruite, dacă sunt supravegheate sau dacă au fost instruite cu privire la utilizarea aparatului în condiții de siguranță și înțeleg pericolele care rezultă din această utilizare.

A nu se lăsa la îndemâna copiilor. Curățarea și întreținerea nu trebuie executate în niciun caz de către copii nesupravegheați.

- Nu utilizați aparatul în încăperi cu pericol de explozie.
- Nu utilizați aparatul în atmosfere agresive.
- Amplasați aparatul în poziție verticală și stabilă.
- Lăsați aparatul să se usuce după o curățare umedă. Nu puneți aparatul în funcțiune în stare umedă.
- Nu exploatați sau operați aparatul cu mâinile umede sau ude.
- Nu expuneți aparatul la jeturi directe de apă.
- Nu introduceți niciodată obiecte sau extremități ale corpului în aparat.
- Nu acoperiți și nu transportați aparatul în timpul funcționării.
- Nu vă așezați pe aparat.
- Aparatul nu este o jucărie. Țineți la distanță copii și animalele. Utilizați aparatul numai sub supraveghere.
- Înaintea oricărei utilizări, verificați aparatul, accesoriile și elementele sale de racordare cu privire la eventuale deteriorări. Nu folosiți aparate și componente ale acestora defecte.
- Asigurați-vă că toate cablurile electrice aflate în afara aparatului sunt protejate împotriva deteriorărilor (de exemplu contra animalelor). Nu folosiți niciodată aparatul cu un cablu electric sau un racord de rețea deteriorat!
- Racordul electric trebuie să corespundă specificațiilor din capitolul Date tehnice.
- Conectați ștecherul de rețea la o priză de rețea protejată corespunzător.
- Alegeți prelungitoarele cablului de rețea luând în considerare puterea nominală a aparatului, lungimea cablului și destinația de utilizare. Desfășurați complet cablul prelungitor. Evitați suprasolicitarea electrică.
- Decuplați cablul de la priză înaintea efectuării lucrărilor de întreținere, îngrijire sau reparație la aparat, trăgând de ștecher.
- Opriti aparatul și deconectați cablul de rețea de la priza electrică, atunci când nu folosiți aparatul.
- Nu folosiți niciodată aparatul, în cazul în care constatați deteriorări la ștecher sau cablul de rețea. Cablurile de rețea defecte reprezintă un pericol serios pentru sănătate.
- Respectați condițiile de depozitare și exploatare (vezi capitolul Date tehnice).
- Asigurați-vă că distanța minimă față de materialele inflamabile este de minimum 50 cm. Nu folosiți aparatul în încăperi în care sunt depozitate benzină, solvenți, vopsele sau alte substanțe cu vapori ușor inflamabili.
- Nu folosiți aparatul în imediata apropiere a perdelelor.
- Asigurați-vă că admisia aerului și evacuarea aerului sunt libere.
- Nu instalați aparatul pe o suprafață inflamabilă.

- Lăsați aparatul să se răcească înaintea transportării și/sau a lucrărilor de întreținere.

### Utilizarea conform destinației

Utilizați aparatul exclusiv pentru încălzirea spațiilor închise, cu respectarea datelor tehnice.

Din utilizarea conformă cu destinația fac parte încălzirea:

- locuințelor
- spațiilor de depozitare
- spațiilor comerciale
- spațiilor de pe șantiere
- containerelor
- subsolurilor

### Utilizarea neconformă

- Nu instalați aparatul pe o suprafață udă respectiv inundată.
- Nu așezați obiecte, ca de exemplu piese de îmbrăcăminte, pe aparat.
- Nu utilizați aparatul în aer liber.
- Nu folosiți aparatul pentru încălzirea autovehiculelor.
- Nu este permisă utilizarea aparatului în apropierea piscinelor.
- Nu folosiți aparatul în imediata apropiere a chiuvetelor, căzilor de baie sau altor recipiente care conțin apă.  
Nu scufundați niciodată aparatul în apă.
- Se interzice un alt mod de funcționare sau o altă utilizare decât cea prezentată în acest manual. În cazul nerespectării acestei instrucțiuni, se anulează orice răspundere și dreptul de solicitare a garanției.
- Orice modificare precum și extindere sau reconstrucție arbitrară a aparatului sunt interzise.

### Calificarea personalului

Persoanele care utilizează acest aparat trebuie:

- să fie conștiente de pericolele care apar la folosirea aparatelor electrice într-un mediu umed.
- să fi citit și înțeles manualul de utilizare, în special capitoul Siguranță.

Activitățile de întreținere care impun deschiderea carcasei pot fi executate numai de către firme de specialitate autorizate în domeniul electric sau de către Trotec.

### Pericole reziduale



#### Avertisment privind tensiunea electrică

Lucrările la componentele electrice pot fi executate numai de o firmă specializată autorizată!



#### Avertisment privind tensiunea electrică

Înainte de tuturor lucrărilor la aparat deconectați ștecherul de rețea de la priza de rețea! Decuplați cablul de rețea de la priza de rețea, apucând de ștecher.



#### Avertisment privind suprafețele fierbinți

Unele porțiuni ale acestui aparat se pot încălzi puternic și pot provoca arsuri. Se impune o atenție deosebită în prezența copiilor sau altor persoane care necesită protecție!



#### Avertisment

Există pericol de arsuri și pericol de electrocutare în cazul manipulării necorespunzătoare. Utilizați aparatul numai conform destinației!



#### Avertisment

Acest aparat poate genera pericole, în cazul utilizării necorespunzătoare sau neconforme cu destinația, de către persoane neinstruite! Respectați calificările personalului!



#### Avertisment

Aparatul nu este o jucărie și nu trebuie să ajungă în mâinile copiilor.



#### Avertisment

Nu depozitați ambalajul în mod neglijent. Acesta poate deveni o jucărie periculoasă pentru copii.



#### Avertisment

Există pericol de incendiu în cazul amplasării necorespunzătoare.  
Nu instalați aparatul pe o suprafață inflamabilă.  
Nu instalați aparatul pe un covor de pardoseală cu fire înalte.  
Nu utilizați aparatul în fără picioare.



#### Avertisment

Aparatul de încălzire nu trebuie acoperit, pentru a evita supraîncălzirea și apariția pericolului de incendiu!

## Procedura în caz de urgență

1. În caz de urgență deconectați aparatul de la alimentare electrică: Opriți aparatul și scoateți cablul de rețea din priza electrică, apucând de fișă.
2. Nu reconectați un aparat defect la racordul de rețea.

## Protecție la supraîncălzire

Aparatul dispune de un termostat de siguranță, care este activat în cazul unei supraîncălziri a aparatului.

Dacă s-a activat termostatul de siguranță, încălzirea se oprește automat.

Lăsați aparatul să se răcească și opriți-l. Căutați cauza supraîncălzirii. Dacă problema persistă, adresați-vă serviciului de pentru clienți.

## Informații despre aparat

### Descrierea aparatului

Convecteurul elegant din sticlă TCH 2000 E servește la generarea de aer cald pentru spații interioare.

Aparatul generează căldură cu ajutorul unui element de încălzire. Aerul din jurul serpentinei de încălzire va fi încălzit. Aerul încălzit urcă prin evacuarea aerului, generând un efect natural de aspirare, care trage aerul rece din încăpere în aparat.

Aparatul dispune de un senzor de temperatură integrat, care reglează încălzirea în funcție de temperatura actuală și dorită a încăperii.

Prin intermediul panoului tactil integrat în geamul de siguranță puteți seta o valoare țintă a temperaturii între 15 °C și 50 °C.

Aparatul dispune suplimentar de o telecomandă, prin intermediul căreia pot fi comandate toate funcțiile și setările.

### Prezentarea aparatului

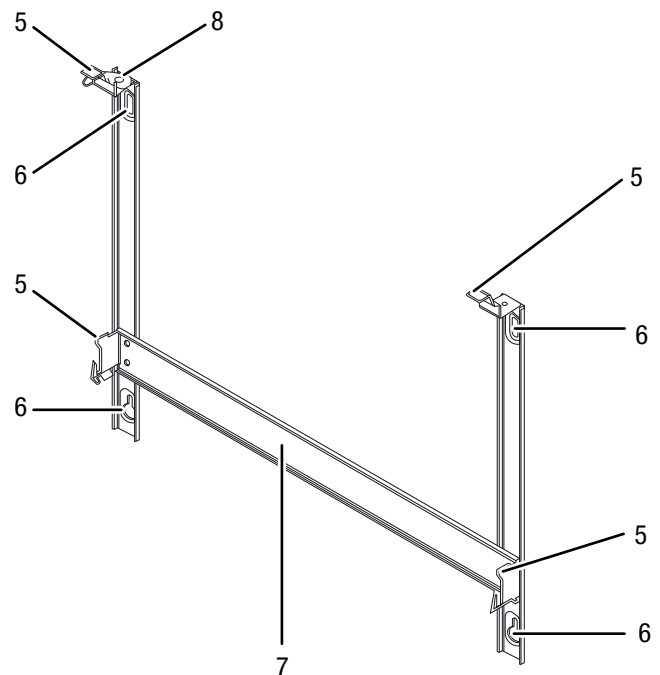
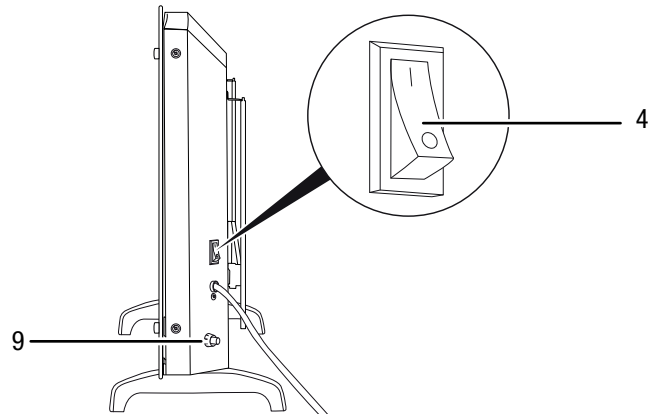
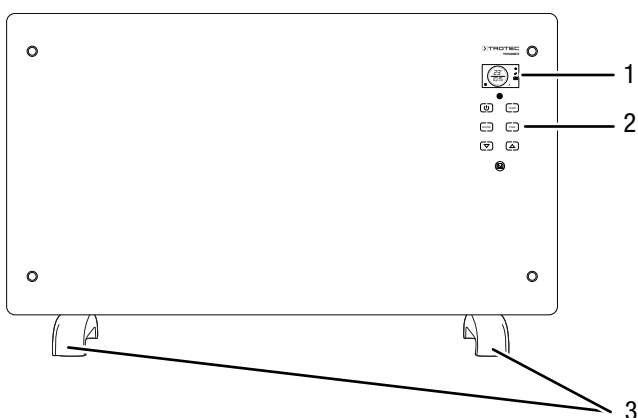

Nr.	Denumire
1	Afișaj
2	Panoul de comandă
3	Picior suport
4	Buton de pornire/ oprire
5	Punct de fixare pentru montarea suportului de perete pe aparat
6	Degajări pentru șuruburile de fixare
7	Support de perete
8	Blocare cu șurub
9	Senzor de temperatură

## Transport și depozitare

### Indicație

Dacă depozitați sau transportați necorespunzător aparatul, acesta poate fi deteriorat. Țineți cont de informațiile cu privire la transportul și depozitarea aparatului.

### Transport

Respectați următoarele indicații **înaintea** fiecărei transportări:

- Opriți aparatul.
- Decuplați cablul de rețea de la priza de rețea, apucând de ștecher.
- Nu folosiți cablul de rețea pe post de șnur de tractare.
- Lăsați aparatul să se răcească suficient.

### Depozitare

Respectați următoarele indicații **înaintea** fiecărei depozitări:

- Lăsați aparatul să se răcească suficient.

În cazul în care nu folosiți aparatul, respectați următoarele condiții de depozitare:

- mediu uscat și protejat împotriva înghețului și căldurii
- în poziție verticală într-un loc ferit de praf și radiația solară directă
- eventual protejat cu o învelitoare împotriva pătrunderii prafului
- nu așezați alte aparate sau obiecte pe aparat, pentru a evita deteriorarea acestuia
- Scoateți bateriile din telecomandă

## Montare și instalare

### Furnitură

- Aparat
- Telecomanda
- Suport de perete
- 2 x șuruburi pentru montare pe perete
- 2 x dibluri din plastic pentru montare pe perete
- 2 x șurub de fixare cu diblu din oțel pentru montare pe perete
- 2 x picior
- 8 x șuruburi pentru montare picioare
- Manual

### Despachetarea aparatului

1. Deschideți ambalajul de carton și scoateți aparatul.
2. Îndepărtați complet ambalajul de pe aparat.
3. Desfășurați complet cablul de rețea. Aveți grijă să nu fie deteriorat cablul de rețea și nu-l deteriorați la desfășurare.

### Montarea picioarelor

1. Așezați aparatul cu suprafața din sticlă în jos pe o masă sau pe cartonul de ambalare.
2. Fixați cele două picioare (3) cu câte patru șuruburi.

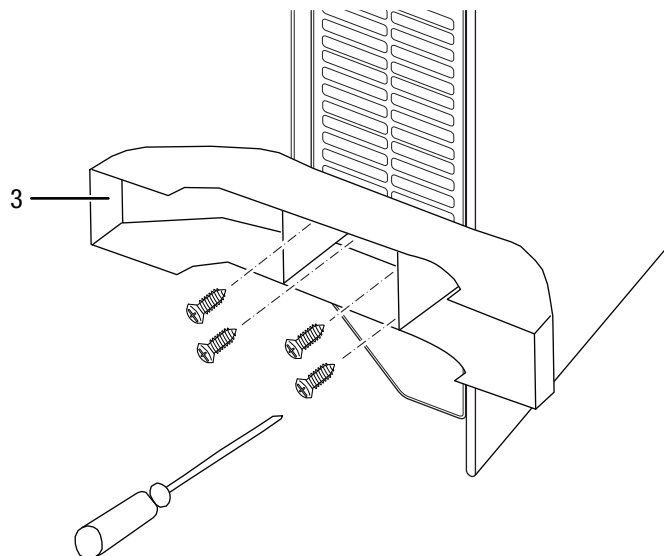

3. Verificați fixarea fermă a picioarelor (3).

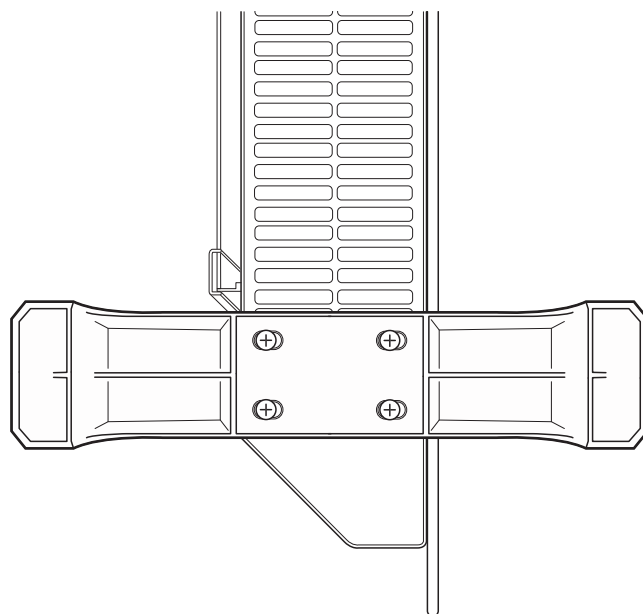

4. Amplasați aparatul în poziție verticală și stabilă.



### Montare pe perete

Alternativ față de montarea cu picioare, aparatul poate fi montat și pe perete.

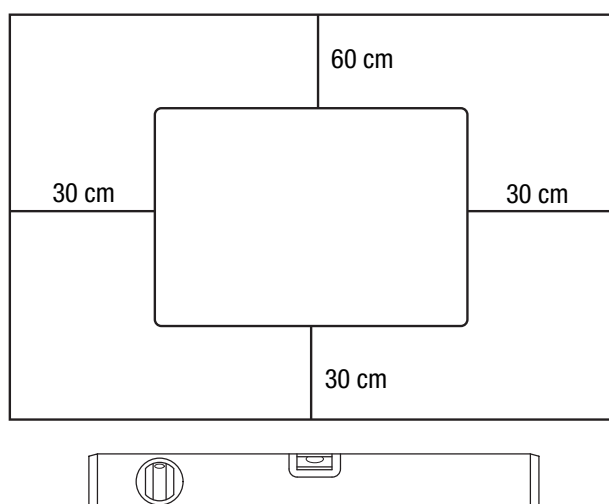

1. Desfaceți șurubul de la sistemul de blocare al suportului de perete și împingeți înapoi elementul de blocare (8).

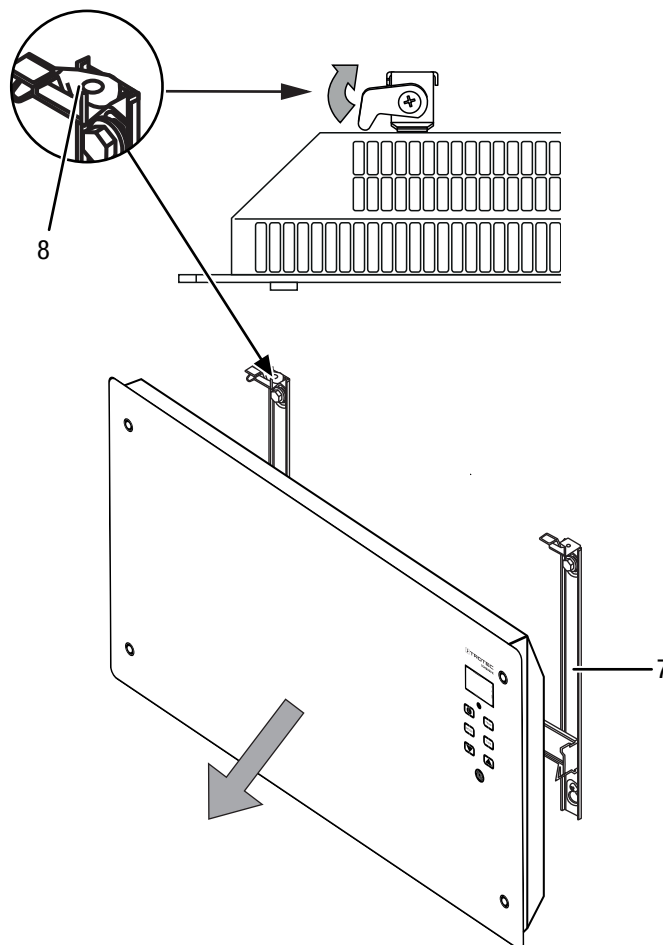

2. Detașați suportul de perete (7) de pe aparat.
3. Marcați pozițiile pentru găuri pe perete, prin utilizarea suportului de perete (7) ca șablon. Țineți cont de cotele minime.

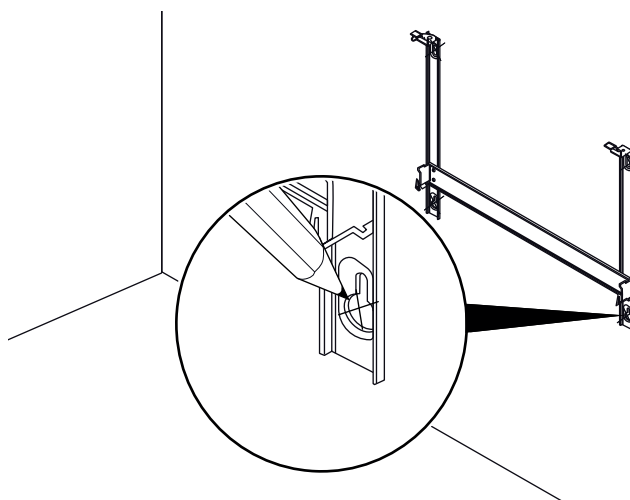

- Nu instalați aparatul direct în spatele unei uși.
- Nu instalați aparatul aproape sub o priză de perete.
- Nu instalați niciodată aparatul, astfel încât acesta să radieze direct către pereți sau obiecte.
- Instalați aparatul exclusiv în poziție orizontală/ verticală.

4. Realizați găurile în locurile marcate pe perete.

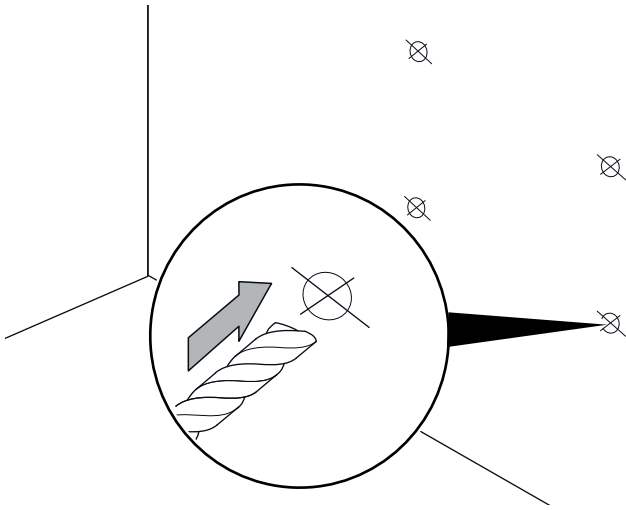

5. Introduceți dibluri adecvate în găurile executate, în funcție de structura peretelui.

6. Înșurubați ferm suportul de perete (7) pe perete.

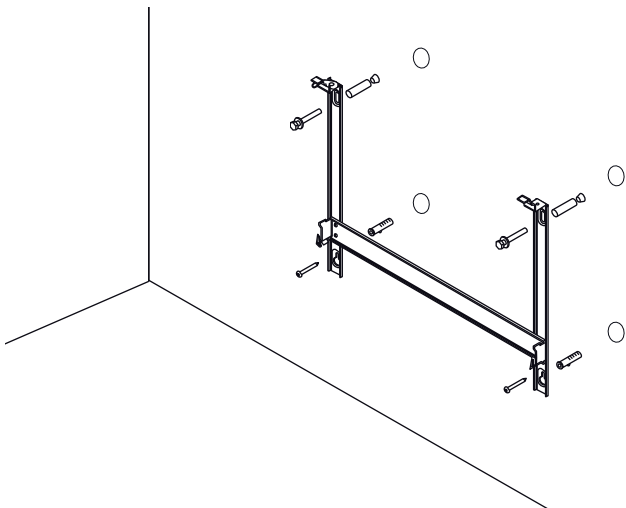

7. Agățați aparatul de sus în suportul de perete (7).

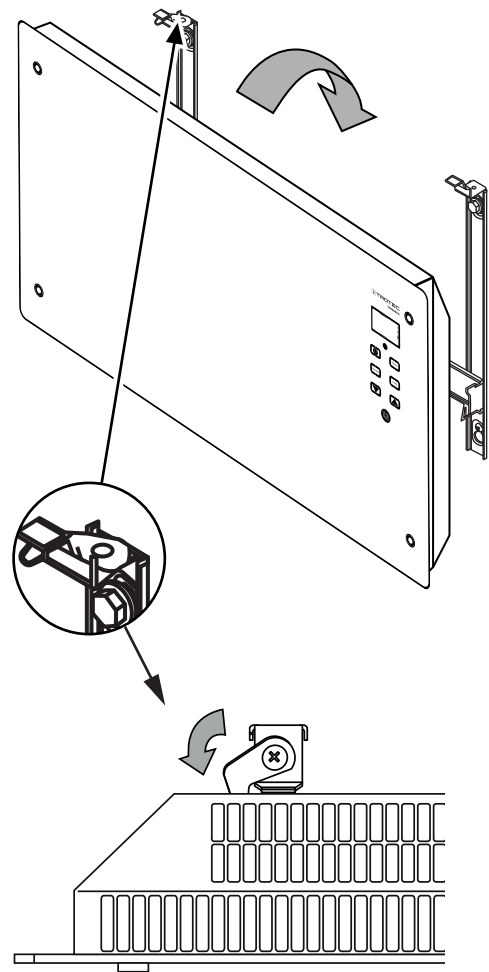

8. Împingeți elementul de blocare (8) în aparat. Asigurați-vă că elementul de blocare intră în aparat.

9. Strângeți șurubul de la elementul de blocare (8) și verificați fixarea fermă.



## Punerea în funcțiune



### Info

La prima punere în funcțiune sau după o perioadă lungă de repaus, se poate ajunge la formarea unor mirosuri.

Respectați la amplasarea aparatului distanțele minime față de pereți, conform indicațiilor din capitolul Date tehnice.

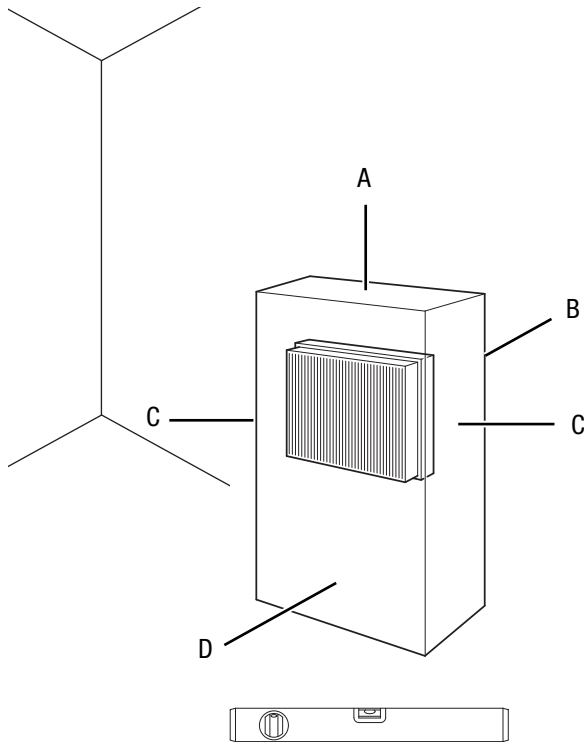

## Conectarea cablului de rețea

1. Conectați ștecherul de rețea la o priză de rețea protejată corespunzător.  
Aveți grijă să ghidați cablul de rețea de-a lungul părții posterioare a aparatului. Nu ghidați niciodată cablul de rețea de-a lungul părții anterioare a aparatului!

- Înainte de repunerea în funcțiune a aparatului verificați starea cablului de rețea. Dacă aveți dubii cu privire la starea ireproșabilă a acestuia, contactați serviciul pentru clienți.
- Așezați aparatul în picioare și sigur respectiv agățați aparatul în poziție orizontală.
- Evitați locurile cu risc de împiedicare la pozarea cablului de rețea sau a altor cabluri electrice, în special la amplasarea aparatului în centrul încăperii. Folosiți punți pentru cabluri.
- Asigurați-vă că ați derulat respectiv desfășurat complet cablurile prelungitoare.
- Aveți grijă ca fluxul de aer să nu fie blocat de perdele sau alte obiecte.
- Nu instalați aparatul direct sub o priză de perete.
- Asigurați-vă că aparatul nu intră în contact cu umiditate respectiv apă.

## Utilizare

- Evitați să lăsați ușile și ferestrele deschise.

### Panoul de comandă

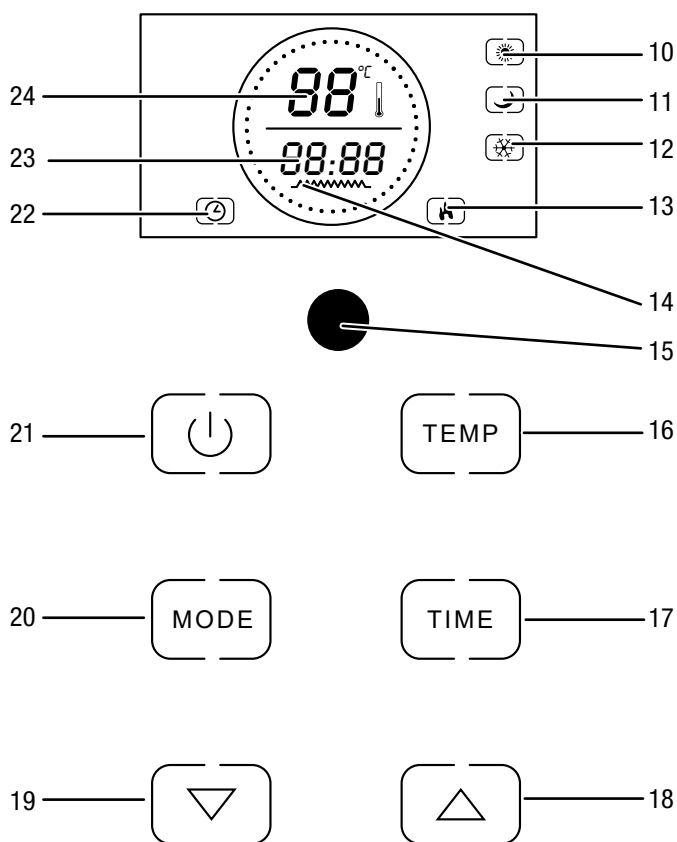

Nr.	Denumire	Semnificație
10	Indicator <i>Mod încălzire confort</i>	Este afișat cu chenar negru cu <i>Modul încălzire Confort</i> activat
11	Indicator <i>Mod încălzire economie</i>	Este afișat cu chenar negru cu <i>Modul încălzire economie</i> activat
12	Indicator <i>Mod încălzire supraveghere îngheț</i>	Este afișat cu chenar negru cu <i>Modul încălzire supraveghere îngheț</i> activat
13	Indicator <i>Încălzire 1</i>	Este afișat cu chenar negru, atunci când încălzirea este activă
14	Indicator <i>Încălzire 2</i>	Este afișat atunci când încălzirea este activă
15	Receptor infraroșu	Receptor de semnal de la telecomandă
16	Buton <i>TEMP</i>	Reglarea temperaturii dorite a încăperii
17	Buton <i>TIME</i>	Activare și dezactivare funcție temporizator (1 min până la 24 h): 1 până la 23 h în pași de 1 h, 1 până la 59 min în pași de 1 min
18	Buton <i>Creștere temperatură</i>	Reglarea temperaturii dorite a încăperii (15° C până la 50 °C) resp. temporizator număr ore (1 min până la 24 h)
19	Buton <i>Reducere temperatură</i>	
20	Tasta <i>MODE</i>	Selectarea regimului de funcționare: <i>Mod încălzire Confort</i> <i>Mod încălzire economie</i> <i>Mod încălzire supraveghere îngheț</i>
21	Buton <i>Pornire/oprire</i>	Activarea aparatului sau comutarea în regimul de așteptare
22	Indicator <i>Temporizator</i>	Se aprinde intermitent când temporizatorul este activat
23	Indicator <i>Ore / minute</i>	Afișarea orelor și minutelor în timpul programării temporizatorului Afișarea duratei rămase a temporizatorului
24	Indicator <i>Temperatură</i>	Afișarea temperaturii actuale a încăperii în timpul funcționării Afișarea temperaturii dorite a încăperii în timpul reglării temperaturii



### Info

Afișajul dispune de iluminare de fundal albastră. Iluminarea de fundal se aprinde atunci când este apăsat unul din butoanele câmpului de operare. După circa 15 s fără introduceri, iluminarea de fundal se stinge din nou.

## Pornirea aparatului



După ce ați instalat și adus aparatul în stare operațională, în modul descris în capitolul Punere în funcțiune, puteți să-l porniți.

1. Rotiți comutatorul de pornire/oprire (4) în poziția I.
  - ⇒ Este emis un semnal acustic.
  - ⇒ Aparatul se află acum în modul de așteptare.
2. Apăsăți butonul *Pornire/Oprire* (21).
  - ⇒ Aparatul pornește în *modul de încălzire supraveghere îngheț*.
  - ⇒ Indicatorul *mod de încălzire supraveghere îngheț* (12) este afișat cu cadru negru aprins intermitent.

## Setarea regimurilor de funcționare

### Mod

În modul de încălzire pot fi selectate următoarele tipuri de încălzire:

- *Mod încălzire Confort* (putere de încălzire 2000 W) 
- *Mod încălzire economie* (putere de încălzire 1000 W) 
- *Mod încălzire supraveghere îngheț* 

1. Apăsăți butonul *MODE* (20), până când este reglat modul de încălzire dorit.
  - ⇒ Modul selectat și indicatorul *Încălzire 1* (13) sunt afișate pe ecran cu chenar negru.
  - ⇒ Indicatorul *Încălzire 2* (14) este afișat în *modul de încălzire Confort* și în *modul de încălzire economie*, însă nu și în *modul de încălzire supraveghere îngheț*.

### *Mod încălzire Confort*

Aparatul funcționează cu o putere de încălzire de 2000 W până la atingerea temperaturii dorite în încăperea. La atingerea temperaturii dorite a încăperii, aparatul reduce puterea de încălzire la 1000 W. Indicatorul *Mod încălzire Confort* (10) este afișat în continuare.

Dacă temperatura determinată a încăperii depășește temperatura dorită a încăperii cu 2 °C, încălzirea se oprește.

Indicatorul *Încălzire 1* (13) nu mai este afișat în chenar iar indicatorul *Încălzire 2* (14) se stinge.

Dacă temperatura determinată a încăperii scade sub temperatura dorită a încăperii cu 5 °C, încălzirea comută înapoi în *modul de încălzire Confort*.

### *Mod încălzire economie*

Aparatul funcționează cu o putere de încălzire de 1000 W până când temperatura determinată depășește cu 2 °C temperatura dorită a încăperii. Apoi, încălzirea se oprește.

Indicatorul *Încălzire 1* (13) nu mai este afișat în chenar iar indicatorul *Încălzire 2* (14) se stinge.

Dacă temperatura determinată a încăperii scade sub temperatura dorită a încăperii cu 5 °C, încălzirea comută înapoi în *modul de încălzire economie*.

### *Mod încălzire supraveghere îngheț*

În *modul de încălzire supraveghere îngheț* aparatul încălzește automat, atunci când temperatura încăperii este mai mică de 5 °C. Această temperatură nu poate fi modificată.

### Reglarea temperaturii dorite a încăperii

Temperatura încăperii determinată de senzorul de temperatură (9) este afișată în indicatorul *Temperatură* (24). Puteți regla oricând temperatura dorită a încăperii.

Temperatura încăperii este presetată la 35 °C.

1. Apăsăți tasta *TEMP* (16).
  - ⇒ Indicatorul *Temperatură* (24) clipește.
  - ⇒ Este afișată temperatura dorită a încăperii.
2. Apăsăți tastele săgeată *Creștere valoare* (18) sau *Reducere valoare* (19), pentru a regla temperatura dorită a încăperii. Domeniul de reglare este între 15 °C și 50 °C în pași de 1°.
  - ⇒ Temperatura dorită a încăperii este memorată și afișată timp de circa 5 secunde în indicatorul *Temperatură* (24), apoi este afișată din nou temperatura actuală a încăperii.



### Info

Temperatura dorită a încăperii trebuie să fie mai mare decât temperatura actuală.

### Reglarea temporizatorului (Timer)

Temporizatorul are două moduri de funcționare:

- pornirea automată după un număr predefinit de ore.
- oprirea automată după un număr predefinit de ore.

Numărul de ore poate avea o valoare între 1 minut și 24 de ore și poate fi setat în pași de 1 minut.

### Indicație:

Aparatul nu trebuie lăsat să funcționeze nesupravegheat într-o încăperea cu acces liber, atunci când este activ temporizatorul.

### Pornirea automată

- ✓ Aparatul este pornit.
  - ✓ Aparatul se află în *modul de încălzire supraveghere îngheț*.
1. Apăsați tasta *TIME* (17).
  2. Selectați numărul de ore dorit cu tastele săgeată (18 sau 19). Domeniul de valori este între 1 și 23.
    - ⇒ Numărul de ore este afișat intermitent în indicatorul *ore / minute* (23).
  3. Apăsați tasta *TIME* (17).
  4. Selectați numărul de minute dorit cu tastele săgeată (18 sau 19). Domeniul de valori este între 1 și 59.
    - ⇒ Numărul de minute este afișat intermitent în indicatorul *ore / minute* (23).
  5. Apăsați tasta *TIME* (17).
    - ⇒ Se memorează timpul până la pornirea automată.
    - ⇒ Indicatoarele *Temporizator* (22) și *mod încălzire supraveghere îngheț* (12) se aprind intermitent.
    - ⇒ Se afișează timpul până la pornire în indicatorul *ore / minute* (23) iar acesta scade.
    - ⇒ Aparatul pornește apoi cu ultima temperatură setată în modul de încălzire *Confort*.

Indicații privind pornirea automată:

- Pornirea manuală a aparatului dezactivează pornirea automată.
- Dacă selectați numărul de ore 0, temporizatorul este dezactivat.

### Oprirea automată

- ✓ Aparatul este pornit.
  - ✓ Aparatul se află în *modul de încălzire (Confort sau economie)*.
1. Apăsați tasta *TIME* (17).
  2. Selectați numărul de ore dorit cu tastele săgeată (18 sau 19). Domeniul de valori este între 1 și 23.
    - ⇒ Numărul de ore este afișat intermitent în indicatorul *ore / minute* (23).
  3. Apăsați tasta *TIME* (17).
  4. Selectați numărul de minute dorit cu tastele săgeată (18 sau 19). Domeniul de valori este între 1 și 59.
    - ⇒ Numărul de minute este afișat intermitent în indicatorul *ore / minute* (23).
  5. Apăsați tasta *TIME* (17).
    - ⇒ Se memorează timpul până la oprirea automată.
    - ⇒ Indicatorul *Temporizator* (22) clipește.
    - ⇒ Se afișează timpul până la oprire în indicatorul *ore / minute* (23) iar acesta scade.
    - ⇒ Aparatul comută apoi în modul de așteptare.

Indicații privind oprirea automată:

- Oprirea manuală a aparatului dezactivează oprirea automată.
- Dacă selectați numărul de ore 0, temporizatorul este dezactivat.

### Telecomanda

Toate reglajele aparatului pot fi realizate prin telecomandă inclusă în furnitură.

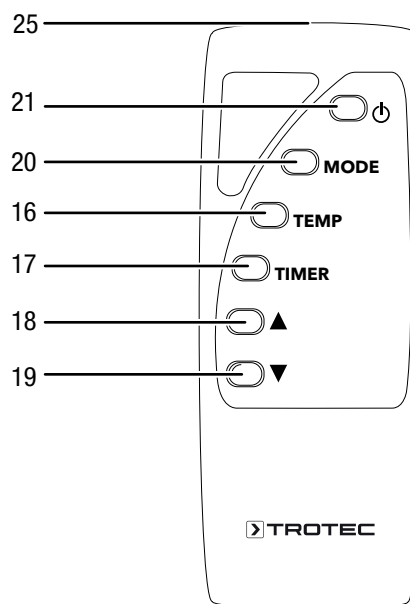

Nr.	Denumire	Semnificație
16	Buton <i>TEMP</i>	Reglarea temperaturii dorite a încăperii
17	Buton <i>TIME</i>	Activare și dezactivare funcție temporizator (1 min până la 24 h): 1 până la 23 h în pași de 1 h, 1 până la 59 min în pași de 1 min
18	Buton <i>Creștere temperatură</i>	Reglarea temperaturii dorite a încăperii (15° C până la 50 °C) resp. temporizator număr ore (1 min până la 24 h)
19	Buton <i>Reducere temperatură</i>	
20	Tasta <i>MODE</i>	Selectarea regimului de funcționare: <i>Mod încălzire Confort</i> <i>Mod încălzire economie</i> <i>Mod încălzire supraveghere îngheț</i>
21	Buton <i>Pornire/oprire</i>	Activarea aparatului sau comutarea în regimul de așteptare
25	Emițător	Transmite semnale către aparat

## Scoaterea din funcțiune



### Avertisment privind tensiunea electrică

Nu atingeți ștecherul de rețea cu mâinile umede sau ude.

1. Opriți aparatul.
2. Decuplați cablul de rețea de la priza de rețea, apucând de ștecher.
3. Lăsați aparatul să se răcească suficient.
4. Curățați aparatul conform indicațiilor din capitolul Întreținere.
5. Depozitați aparatul conform indicațiilor din capitolul Depozitare.

## Erori și defecțiuni

Aparatul a fost verificat de mai multe ori pe durata procesului de producție în privința funcționării ireproșabile. Dacă apar totuși defecțiuni în funcționare, verificați aparatul conform listei următoare.

### Aparatul nu pornește:

- Verificați racordul la rețea.
- Verificați cablul de rețea și fișa cu privire la deteriorări.
- Verificați temperatura încăperii. Termostatul de cameră s-a decuplat, deoarece a fost atinsă temperatura dorită în încăpere.
- Așteptați 10 minute, înainte de a reporni aparatul. Dacă aparatul nu pornește, dispuneți executarea unei verificări electrice de către o firmă specializată în lucrări electrice sau de către Trotec.

### Aparatul este pornit, dar nu încălzește:

- Verificați temperatura încăperii. Termostatul de cameră s-a decuplat, deoarece a fost atinsă temperatura dorită în încăpere.
- Verificați dacă nu s-a declanșat protecția la supraîncălzire, consultați capitolul Siguranță.
- Rezistența de încălzire este eventual arsă. Dispuneți înlocuirea unei rezistențe de încălzire defecte la o firmă specializată în lucrări electrice.
- Termostatul de cameră este eventual defect. Dispuneți înlocuirea unui termostat de cameră defect la o firmă specializată în lucrări electrice.

### Debitul de aer este redus

- Verificați admisia și evacuarea aerului. Admisia și evacuarea aerului trebuie să fie libere. Îndepărtați eventuala murdărie. Respectați distanțele minime față de pereți și obiecte, conform indicațiilor din datele tehnice.

### Indicație

Așteptați cel puțin 3 minute după toate lucrările de întreținere și reparație. Reporniți aparatul numai după aceea.

### Aparatul dumneavoastră nu funcționează ireproșabil după verificări?

Contactați serviciul de asistență a clienților. Dacă este cazul, duceți aparatul pentru reparație la o firmă autorizată pentru reparația de aparate electrice sau la Trotec.

## Întreținere

### Activități înainte de începerea întreținerii

**Avertisment privind tensiunea electrică**

Nu atingeți ștecherul de rețea cu mâinile umede sau ude.

- Opriți aparatul.
- Decuplați cablul de rețea de la priza de rețea, apucând de ștecher.
- Permiteți răcirea completă a aparatului.

**Avertisment privind tensiunea electrică**

**Activitățile de întreținere care impun deschiderea carcasei pot fi executate numai de către firme de specialitate autorizate sau de către Trotec.**

### Curățarea carcasei

**Avertisment privind tensiunea electrică**

Nu scufundați niciodată aparatul în apă!

Curățați aparatul cu o lavetă umectată, moale, fără scame. Aveți grijă să nu pătrundă umezeală în carcasă. Asigurați-vă că umiditatea nu poate intra în contact cu componentele electrice. Nu folosiți pentru umectarea lavetei detergenți agresivi, cum ar fi sprayuri de curățare, solvenți, detergenți cu alcool sau substanțe abrazive. După curățare, ștergeți carcasa până la uscare.

## Anexă tehnică

### Date tehnice

Parametru	Valoare
Model	TCH 2000 E
Putere de încălzire	1000 W - 2000 W
Domeniu de reglare	15 °C până la 50 °C
Conexiune la rețea	220 - 240V / 50/60 Hz
Putere consumată	2000 W
Curent nominal consumat	8,3 A
Lungime cablu	1,6 m
Greutate	9,5 kg
Dimensiuni (lungime x lățime x înălțime)	120 x 860 x 470 mm
Tip fișă	CEE 7/7
Distanța minimă față de pereți și obiecte	A: sus: 60 cm B: spate: 30 cm C: lateral: 30 cm D: față: 30 cm

## Schemă electrică

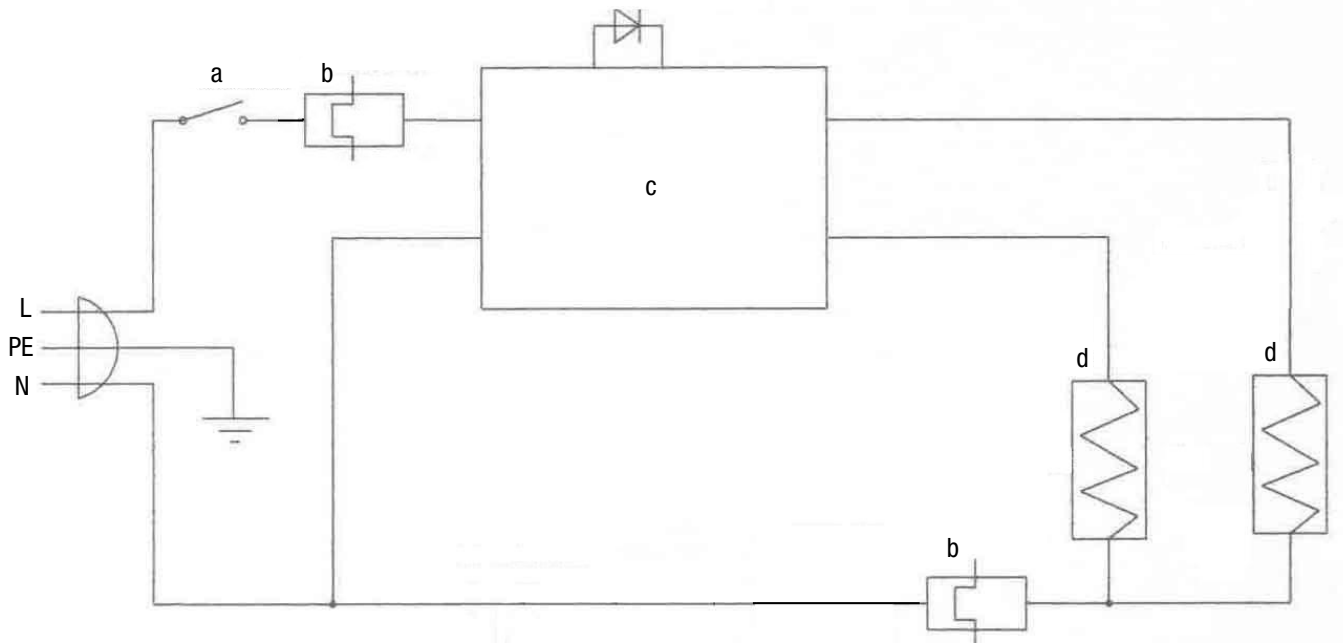

a	Buton de pornire/oprire / Power Switch	b	Termostat de siguranță / Thermal cut-out
c	Circuit imprimat principal / PCB	d	Element de încălzire / Heating Element

**Desenul și lista pieselor de schimb**



**Info**

Numerele de poziție ale pieselor de schimb diferă de numerele de poziție ale componentelor folosite în cadrul manualului de utilizare.

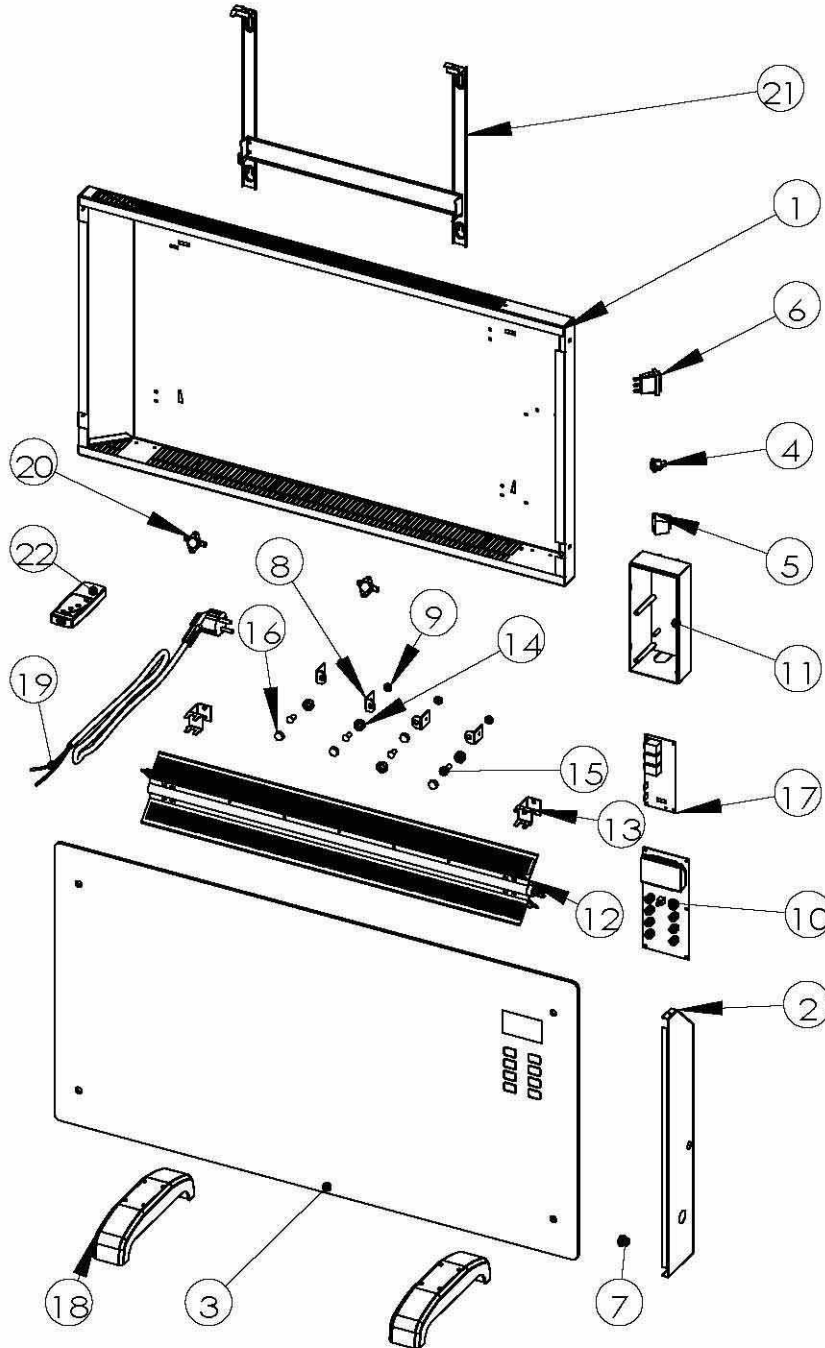

Nr.	Piesă de schimb	Nr.	Piesă de schimb	Nr.	Piesă de schimb
1	back cover	9	nut	17	circuit panel 2
2	clapboard	10	circuit panel 1	18	foot
3	glass panel	11	control box of circuit	19	cord
4	exploded bracket	12	radiator	20	thermostat
5	button	13	bracket	21	hanging decoration
6	switch	14	crust of fixing	22	remote control
7	protector ring	15	screw		
8	glass bracket	16	fixing lid		



## Evacuare la deșeuri



■ Simbolul coșului de gunoi tăiat de pe un aparat electric sau electronic uzat indică faptul că nu este permisă evacuarea acestuia cu deșeurile menajere, la sfârșitul perioadei de viață.

Pentru returnarea gratuită sunt disponibile în apropiere puncte de colectare pentru aparate electrice și electronice uzate.

Adresele pot fi obținute de la primărie. Puteți să vă informați și de pe pagina noastră web [www.trotec24.com](http://www.trotec24.com) cu privire la alte metode de returnare, puse la dispoziție de noi.

Prin colectarea separată a aparatelor electrice și electronice uzate se permite re folosirea, valorificarea materiilor prime respectiv alte forme de valorificare a aparatelor vechi precum și evitarea consecințelor negative asupra mediului și sănătății oamenilor ale evacuării la deșeuri ale eventualelor substanțe periculoase conținute în aparate.

Sunteți responsabil de ștergerea eventualelor date cu caracter personal existente pe aparatele uzate evacuate la deșeuri.

Trotec GmbH & Co. KG

Grebener Str. 7  
D-52525 Heinsberg

☎ +49 2452 962-400

☎ +49 2452 962-200

✉ [info@trotec.com](mailto:info@trotec.com)

[www.trotec.com](http://www.trotec.com)